

Jané Two levels



ES INSTRUCCIONES DE USO
GB INSTRUCTIONS OF USE
FR MODE D'EMPLOI
DE GEBRAUCHSANWEISUNG
IT ISTRUZIONI D'USO

PT INSTRUÇÕES DE USO
RU ИНСТРУКЦИЯ ПО ПРИМЕНЕНИЮ
CZ NÁVOD K POUŽITÍ
HU HASZNÁLATI UTASÍTÁS
NL GEBRUIKSAANWIJZING

HR UPUTE ZA UPOTREBU
BG ИНСТРУКЦИЯ ЗА УПОТРЕБА
SK NÁVOD NA POUŽITIE
EL ΟΔΗΓΙΕΣ ΧΡΗΣΗΣ
AR تعليمات الاستخدام

ES

IMPORTANTE. A CONSERVAR PARA FUTURAS CONSULTAS. LEÁSE ATENTAMENTE.

- La cuna está lista para su uso únicamente cuando todos los mecanismos de plegado están correctamente bloqueados. Verificar cuidadosamente el correcto bloqueo de los mecanismos de plegado antes de utilizar la cuna.
- Asegurar que todos los dispositivos del montaje estén convenientemente ajustados. Verificarlos periódicamente y si es necesario ajustarlos.
- Para prevenir riesgos de caídas no utilizar la cuna cuando el bebé sea capaz de salir de la cuna por sí mismo.

ADVERTENCIAS:

- No dejar ningún objeto en la cuna ni situar ésta cerca de otro producto, que pudiera proporcionar un punto de apoyo para el pie del niño, o presentar riesgo de asfixia o de estrangulamiento, por ejemplo, cuerdas, cordones de cortinas o persianas, etc.
- No utilizar la cuna si cualquiera de sus componentes está roto, deteriorado o falta, y utilizar únicamente piezas de repuesto aprobadas por el fabricante.
- Tener presente el riesgo de situar la cuna cerca del fuego o de otras fuentes de calor, tales como aparatos de calefacción eléctricos, de calefacción a gas, etc.
- No utilizar más de un colchón en la cuna.

INFORMACIÓN SOBRE LA GARANTÍA

- Este artículo dispone de garantía contra defectos de fabricación según lo estipulado en las Directivas y/o Normativas legales vigentes sobre garantías de bienes de consumo aplicables a la Unión Europea y propias del país de comercialización.
- Es imprescindible presentar la factura o tiquet de compra para poder tramitar la garantía a través del vendedor del artículo o, en su defecto, a través del fabricante.
- La garantía excluye anomalías o averías producidas por un uso inadecuado, por incumplimiento de las normas de seguridad e instrucciones de uso y mantenimiento proporcionadas, o a causa del desgaste por uso y manejo normal periódico del artículo.
- La etiqueta que contiene el número de serie de su modelo no debe ser arrancada bajo ningún concepto ya que contiene información relevante para la garantía.

-ADVERTENCIA: Utilice únicamente el colchón incluido en la cuna. Para evitar riesgo de asfixia, no añada un segundo colchón.

-MANTENIMIENTO Y LIMPIEZA

Mantener las piezas metálicas limpias y bien secas para evitar la oxidación. Para limpiar las piezas de plástico, use solo detergente suave y agua templada.

-LAVADO DEL TAPIZADO

Lavarlo a mano y dejarlo secar a temperatura ambiente.

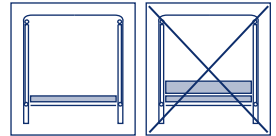

GB

IMPORTANT, RETAIN FOR FUTURE REFERENCE: READ CAREFULLY

- The cot can only be used when all the locks of the folding mechanism are correctly adjusted. Check carefully before each use.
- Make sure that all assembly devices are properly adjusted.
- To prevent the risk of falling do not use the cot when the baby can get out of it by himself.

WARNING

- Do not leave any objects in the cot nor place it near to any other product which the child could push his feet against, or which may cause a risk of asphyxiation or strangulation, for example, a rope, curtain or blind cords, etc.
- Do not use the cot if any of the components are broken, faulty or missing. Only use replacement parts certified by the manufacturer.
- To avoid danger do not place the cot near to fire or any other sources of heat, such as electric heaters, gas heaters, etc.
- Do not use more than one mattress in the cot.

GUARANTEE INFORMATION

- This item is guaranteed against manufacturing defects as stipulated in the legal Directives and/or regulations in force on guarantees for consumer goods applicable to the European Union and those of the country in which it is marketed.
- It is essential to present the purchase invoice or receipt in order to process the guarantee through the seller of the item or, failing that, through the manufacturer.
- The guarantee excludes anomalies or faults caused by misuse, non-compliance with the safety regulations and instructions for use and maintenance provided, or due to wear and tear caused by normal use and regular handling of the item.
- The label containing the serial number of your model must not be torn off under any circumstances as it contains information relevant to the guarantee.

-WARNING: Only use the mattress that comes with this cot, do not put an extra mattress on top, this would cause a risk of suffocation.

-MAINTENANCE AND CLEANING

Keep the metal parts clean and dry to prevent them from rusting. To clean the plastic parts, just use mild detergent and warm water.

-WASHING THE COVER

Wash it by hand and leave it to dry at room temperature.

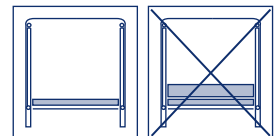

IMPORTANT: GARDER CES INSTRUCTIONS POUR DE FUTURES RÉFÉRENCES ET LIRE ATTENTIVEMENT.

- Le berceau ne doit être utilisé que lorsque tous les blocages des mécanismes de pliage sont correctement réglés. Vérifier attentivement avant chaque utilisation.
- S'assurer que tous les dispositifs de montage soient correctement ajustés.
- Afin de prévenir les risques de chute ne pas utiliser le lit lorsque le bébé est capable de sortir tout seul du lit.

AVERTISSEMENT

- Ne laisser aucun objet dans le lit, ne pas laisser non plus le lit près d'un autre produit pouvant servir de point d'appui à l'enfant ou présenter des risques d'asphyxie ou de strangulation, par exemple une corde, des cordons de rideaux ou de persiennes.
- Ne pas utiliser le lit si une partie quelconque est cassée, détériorée ou manquante. Utiliser uniquement des pièces de rechange approuvées par le fabricant.
- Afin d'éviter tout risque, ne pas placer le lit près du feu ou de toute autre source de chaleur, comme les appareils de chauffage électriques, de chauffage à gaz, etc.
- Ne pas mettre plus d'un matelas dans le lit.

INFORMATION SUR LA GARANTIE

- Cet article est garanti contre tous défauts de fabrication comme le prévoient les directives et/ou dispositions légales en vigueur, en matière de garanties de biens de consommation, et applicables à l'Union européenne et propres au pays de commercialisation.
- La présentation de la facture ou du ticket de caisse est indispensable pour faire valoir la garantie auprès du vendeur de l'article ou à défaut du fabricant.
- La garantie ne couvre pas les anomalies ou les pannes provoquées par un mauvais usage, par le non-respect des recommandations de sécurité et du mode d'emploi et d'entretien fournis ou résultant de l'usure et de l'utilisation normale et régulière de l'article.
- L'étiquette sur laquelle le numéro de série du modèle figure ne doit être en aucun cas arrachée car elle contient des informations importantes pour la garantie.

-MISE EN GARDE : utiliser uniquement le matelas vendu avec le berceau. Ne pas poser de matelas supplémentaire sur ce dernier car il y a un risque d'asphyxie.

-ENTRETIEN ET NETTOYAGE

Maintenez propres et bien sèches les pièces métalliques pour éviter l'oxydation. Pour nettoyer les pièces en plastique, utilisez seulement un détergent neutre et de l'eau tiède.

-LAVAGE DE L'ASSISE

Laver à la main et laisser sécher à température ambiante.

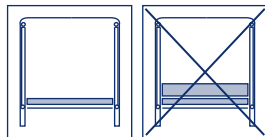

WICHTIG: FÜR DIE SPÄTERE VERWENDUNG AUFBEWAHREN. SORGFÄLTIG LESEN.

- Das Bettchen ist erst dann gebrauchsfertig, wenn alle Blockiermechanismen des Klappsystems korrekt eingerastet sind. Vor jeder Benutzung sorgfältig überprüfen.
- Vergewissern Sie sich vor Gebrauch des Bettchens, dass alle Aufbauteile richtig eingerastet sind.
- Um Sturzgefahren zu vermeiden, verwenden Sie die Wiege nicht, wenn das Baby selbst aus der Wiege heraussteigen kann.

WARNHINWEISE

- Lassen Sie weder einen Gegenstand in der Wiege noch stellen Sie sie in der Nähe eines anderen Produktes auf, das für den Fuß des Kindes einen Stützpunkt schaffen oder Erstickungs- oder Erdrosselungsgefahr darstellen könnte, wie z.B. Leinen, Gardinen- oder Jalousienschüre etc.
- Verwenden Sie die Wiege nicht, wenn einer ihrer Teile zerbrochen oder beschädigt ist oder fehlt. Verwenden Sie nur vom Hersteller genehmigte Ersatzteile.
- Um jede Gefahr zu vermeiden, sollten Sie die Wiege nicht in der Nähe des Feuers oder anderer Wärmequellen, so wie elektrischer Heizgeräte, Gasheizgeräte etc. aufstellen.
- Verwenden Sie in der Wiege nicht mehr als eine Matratze.

GARANTIEINFORMATIONEN

- Für diesen Artikel wird eine Garantie gegen Herstellungsfehler gewährt, wie sie in den für die Europäische Union geltenden Richtlinien und/oder gesetzlichen Vorschriften über Garantien für Verbrauchsgüter sowie in denen des Landes, in dem er vermarktet wird, festgelegt ist.
- Für die Abwicklung der Garantie über den Verkäufer des Artikels oder andernfalls über den Hersteller ist die Vorlage der Rechnung oder des Kaufbelegs unbedingt erforderlich.
- Die Garantie schließt Anomalien oder Fehler aus, die durch unsachgemäßen Gebrauch, Nichtbeachtung der Sicherheitsvorschriften und der mitgelieferten Gebrauchs- und Wartungsanweisungen oder durch Abnutzung bei normalem Gebrauch und regelmäßiger Handhabung des Artikels entstehen.
- Das Etikett mit der Seriennummer Ihres Modells darf auf keinen Fall abgerissen werden, da es garantierelevante Informationen enthält.

-HINWEIS: Verwenden Sie nur die mit diesem Bettchen gekaufte Matratze und legen Sie keine zusätzliche Matratze auf sie, da Erstickungsgefahr besteht.

-PFLEGE UND REINIGUNG

Halten Sie die Metallteile sauber und richtig trocken, um Oxydation zu vermeiden. Verwenden Sie zur Reinigung der Kunststoffteile nur ein sanftes Reinigungsmittel und lauwarmes Wasser.

-REINIGUNG DES STOFFBEZUGS Mit der Hand waschen und bei Raumtemperatur trocknen lassen.

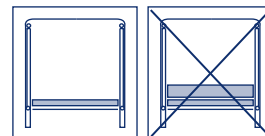

IT
IMPORTANTE: CONSERVARE QUESTE ISTRUZIONI PER FUTURE CONSULTAZIONI, LEGGERE ATTENTAMENTE.

-Il lettino può essere usato solo quando tutti i blocchi dei meccanismi di chiusura siano dovutamente attivati.

Controllare con attenzione prima di ogni uso.

-Controllare che tutti i dispositivi di montaggio siano fissati in modo corretto.

-Per prevenire rischi di caduta non utilizzare la culla quando il bebè è capace di uscire da solo dalla culla.

AVVERTENZA

-Non lasciare nessun oggetto nella culla né situarla vicino ad un prodotto, che possa fornire un punto di appoggio per il piede del bambino, o presentare rischio di soffocamento o strangolamento, per esempio, corde, cordoni di tendine o persiane, ecc.

-Non usare la culla se uno dei suoi elementi è rotto, deteriorato o mancante. Utilizzare unicamente pezzi di ricambio approvati dal fabbricante.

-Per evitare il rischio d'incendio, non situare la culla vicino al fuoco o ad altre fonti di calore, tali come apparecchi di riscaldamento elettrici, riscaldamento a gas, ecc.

-Non utilizzare più di un solo materasso nella culla.

INFORMAZIONI SULLA GARANZIA

- Questo articolo dispone di una garanzia contro i difetti di fabbricazione secondo quanto stabilito nelle Direttive e/o Normative legali vigenti sulle garanzie dei beni di consumo applicabili nell'Unione Europea e del paese di commercializzazione.

- È obbligatorio presentare la fattura o lo scontrino di acquisto per poter far valere la garanzia tramite il venditore dell'articolo o tramite il fabbricante.

- La garanzia esclude anomalie o avarie dovute a un uso inadeguato, alla mancata osservazione delle norme di sicurezza e delle istruzioni d'uso e manutenzione fornite o a causa dell'usura o utilizzo normale periodico dell'articolo.

- L'etichetta che contiene il numero di serie del suo modello non deve essere eliminata per nessuno motivo, dato che contiene informazioni rilevanti per la garanzia.

-**AVVERTENZA:** Utilizzare solo il materasso venduto insieme alla culla. Non aggiungervi sopra un altro materasso, perché sussiste il rischio di asfissia.

-**MANUTENZIONE E PULIZIA:** Mantenere le parti metalliche pulite e bene asciutte per evitare l'ossidazione. Per pulire i pezzi di plastica usare solo un detergente delicato e acqua tiepida.

-**LAVAGGIO DEL RIVESTIMENTO:** Lavarlo a mano e lasciarlo asciugare all'aria.

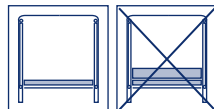

PT
IMPORTANTE: CONSERVAR ESTAS INSTRUÇÕES PARA FUTURAS REFERÊNCIAS. LER ATENTAMENTE.

-O berço só deve utilizar-se quando todos os bloqueios dos mecanismos de dobragem estão correctamente ajustados. Verificar cuidadosamente antes de cada utilização.

-Assegurar que todos os dispositivos da montagem estão convenientemente ajustados.

-Para prevenir riscos de quedas não utilizar o berço quando o bebé é capaz de sair do berço por si mesmo.

ADVERTÊNCIA

-Não deixar nenhum objecto no berço ou colocar este próximo de outro produto que possa proporcionar um ponto de apoio para o pé da criança, ou apresentar risco de asfixia ou de estrangulamento, por exemplo, corda, cordões de cortinas ou persianas, etc.

-Não utilizar o berço se algum dos seus componentes estiver roto, deteriorado ou em falta. Utilizar apenas peças sobresselentes aprovadas pelo fabricante.

-Para evitar riscos, não situar o berço próximo do fogo ou de outras fontes de calor, tais como aparelhos de aquecimento eléctricos, a gás, etc.

-Não utilizar mais de um colchão no berço.

INFORMAÇÃO SOBRE A GARANTIA

- Este artigo possui garantia contra defeitos de fabrico, conforme o estipulado nas Diretivas e/ou Regulamentos legais em vigor sobre garantias de bens de consumo aplicáveis na União Europeia e específicas do país de comercialização.

- É imprescindível a apresentação da fatura ou recibo de compra para o processamento da garantia através do vendedor do artigo ou, na sua falta, através do fabricante.

- A garantia exclui anomalias ou avarias causadas por uma utilização indevida, por incumprimento das normas de segurança e instruções de utilização e manutenção proporcionadas, ou por desgaste devido ao uso e manuseio normal e regular do artigo.

- A etiqueta que contém o número de série do seu modelo não deve ser arrancada sob nenhuma circunstância, já que contém informação relevante para a garantia.

-**ADVERTÊNCIA:** Utilizar o colchão vendido apenas com este berço, não acrescentar outro colchão adicional em cima, já que existe risco de asfixia.

-**MANUTENÇÃO E LIMPEZA:** Manter as peças metálicas limpas e bem secas para evitar a oxidação. Para limpar as peças em plástico, use apenas detergente suave e água morna.

-**LAVAGEM DO FORRO:** Lave-o à mão e deixe secar à temperatura ambiente.

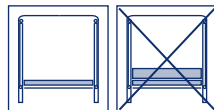

NL
BELANGRIJK, BEWAREN VOOR TOEKOMSTIG GEBRUIK LEES AANDACHTIG

Het ledikant kan alleen worden gebruikt als alle vergrendelingen van het vouwmechanisme correct zijn afgesteld.

Controleer zorgvuldig voor elk gebruik.

- Zorg ervoor dat alle montage-apparaten goed zijn afgesteld.

- Om het risico op vallen te voorkomen, het bedje niet gebruiken als de baby er zelf uit kan komen.

Waarschuwing

- Laat geen voorwerpen in het bedje achter en plaats het niet in de buurt van een ander product waar het kind zijn voeten tegenaan kan duwen of dat een risico op verstikking of verwurging kan veroorzaken, bijvoorbeeld een touw, gordijn of blindkoorden, enz.
- Gebruik het bedje niet als een van de onderdelen kapot, defect of ontbrekend is. Gebruik alleen vervangende onderdelen die door de fabrikant zijn gecertificeerd.
- Om gevaar te voorkomen, plaats het bedje niet in de buurt van vuur of andere warmtebronnen, zoals elektrische genezers, gaskachels, enz.
- Gebruik niet meer dan één matras in het bedje.

TÁJNFORMATIE OVER DE GARANTIE

- Dit artikel heeft een garantie tegen fabrieksfouten zoals bepaald in de richtlijnen en/of wettelijke voorschriften inzake garantie op consumptiegoederen die van kracht zijn voor de Europese Unie en die van het land waar het artikel wordt verkocht.
- Het is van essentieel belang de factuur of het aankoopbewijs voor te leggen om aanspraak te kunnen maken op de garantie via de verkoper van het artikel of, bij ontstentenis daarvan, via de fabrikant.
- De garantie sluit afwijkingen of gebreken uit die het gevolg zijn van oneigenlijk gebruik, niet-naleving van de veiligheidsvoorschriften en de verstrekte gebruiksaanwijzing en onderhoudsinstructies, of die het gevolg zijn van slijtage door normaal gebruik en regelmatige hantering van het artikel.
- Het etiket dat het serienummer van uw model bevat mag onder geen beding worden losgetrokken. Het bevat de voor de garantie relevante informatie.

-**Waarschuwing:** Gebruik alleen de matras die bij dit ledikant zit, leg er geen extra matras op, dit kan verstikkingsgevaar opleveren.

Onderhoud en reiniging

Houd de metalen onderdelen schoon en droog om roesten te voorkomen.

Gebruik een mild reinigingsmiddel en warm water om de plastic pannen schoon te maken.

-De hoes wassen

Was het met de hand en laat het drogen op kamertemperatuur.

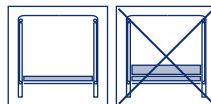

DŮLEŽITÉ. USCHOVEJTE NÁVOD PRO POZDĚJŠÍ NAHLÉDNUTÍ. PŘEČTĚTE SI PEČLIVĚ POKYNY.

- Postýlka se smí používat jen za předpokladu, že všechny pojistné mechanismy na sestavení jsou správně zajištěny. Před každým použitím pečlivě zkontrolujte.
- Ujistěte se, zda jsou všechna sestavovací zařízení vhodně seřizena.
- Přestaňte tuto postýlku používat, jakmile bude dítě schopné vylézt samo z postýlky. Zamezíte nebezpečí pádu.

UPOZORNĚNÍ

- Nenechávejte v postýlce žádné předměty a nedávejte ji blízko jiných předmětů, na které by si dítě mohlo stoupnout nebo by se jimi mohlo uškrtit či zadusit, např. provázky a šňůrky od záclon a žaluzií atd.
- Nepoužívejte postýlku, pokud je některá její součást rozbitá, poničená příp. chybí. Používejte výhradně náhradní díly schválené výrobcem.
- Nenechávejte postýlku poblíž ohně či jiných tepelných zdrojů např. elektrických či plynových topných těles atd.
- Nedávejte do postýlky více než jednu matraci.

INFORMACE O ZÁRUCĚ

- Na tento výrobek se vztahuje záruka na výrobní vady v souladu s ustanovením Směrnice a/nebo platných zákonných norem v oblasti záruk na spotřební zboží aplikovaných Evropskou unií a zemí, kde se výrobek prodává.
- Pro uplatnění záruky u prodejce případně výrobce je třeba předložit fakturu nebo pokladní účtenku.
- Záruka se nevztahuje na anomálie nebo poruchy způsobené nevhodným používáním, nedodržemím bezpečnostních norem a uživatelských či údržbových instrukcí, nebo na běžné opotřebení výrobku.
- V žádném případě nesmí být odstraněn štítek s uvedeným sériovým číslem modelu, neboť jsou na něm uvedeny důležité informace potřebné pro uplatnění záruky.

-**UPOZORNĚNÍ:** Používejte pouze matraci prodávanou s touto postýlkou, nedávejte na ni žádnou další matraci, existuje riziko udušení.

-**ÚDRŽBA A ČISTĚNÍ:** Kovové části udržujte čisté a suché, aby nedošlo k jejich zrezivění.

Umělohmotné části čistěte pouze jemným pracím prostředkem a vlažnou vodou.

-**PRÁNÍ POTAHU:** perte v ruce a nechte schnout při pokojové teplotě.

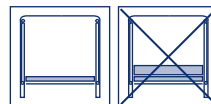

FŐTOS: EZEKET AZ UTASÍTÁSOKAT ŐRIZZE MEG KÉSŐBBI FELHASZNÁLÁS CÉLJÁBÓL. FIGYELMESEN OLVASSA ELI.

-Az utazóágyat csak akkor lehet használni, ha minden mechanizmus lezárása megfelelően rögzített. Minden egyes használat előtt ellenőrizze a termék állapotát.

-Ellenőrizze, hogy minden összeszerelő elem megfelelően meg van húzva.

-Az esetleges sérülések elkerülése érdekében ne használja az utazóágyat, amikor gyermeke már saját magától ki tud mászni belőle.

FIGYELMEZTETÉS

-Ne hagyjon az utazóágyban vagy az ágy közelében olyan tárgyat, amire gyermeke felmászatna, se olyan tárgyakat, amelyekkel gyermeke megfulladhat vagy megfojthatja magát, mint például kötelek, vagy függönyök és redőnyök zsinórjai, stb.

-Ne használja az utazóágyat, ha valamelyik alkotóeleme törött, rossz állapotban van vagy hiányzik. Csak a gyártó által jóváhagyott pótalkotóelemeket használjon.

-Bármilyen veszély elkerülése érdekében, ne hagyja az utazóágyat tűz vagy hőforrás közelében, mint például elektromos- vagy gázkályhák, stb.

-Ne használjon egynél több matracot az utazóágyban.

TÁJÉKOZTATÁS A GARANCIÁRÓL

- Ez a termék garanciával rendelkezik gyártási hibák esetére, az Európai Unió valamint a forgalmazó ország fogyasztási cikkek garanciáira vonatkozó hatályos irányelveiben és/vagy jogi szabályozásaiban előírtak szerint.
- A garancia a termék eladóján keresztül, ennek hiányában pedig a gyártón keresztül történő érvényesítéséhez feltétlenül be kell mutatnia a számlát vagy a vásárlási bizonylatot az üzletben, ahol a terméket vásárolta.
- A garancia nem érvényes a termék nem megfelelő használatából vagy a használati utasításban leírt biztonsági és karbantartási előírások be nem tartásából eredő hibák és károk, illetve a termék rendes használatából eredő normál elhasználódása esetén.
- A modell sorozatszámát tartalmazó címkét semmilyen körülmények között nem szabad letépní, mivel a garancia szempontjából fontos információkat tartalmaz.

-FIGYELEM! Csak az utazóágyhoz tartozó matracral használja, ne helyezzen bele plusz matracot, mert fulladás veszélye áll fenn!

-KARBANTARTÁS ÉS TISZTÍTÁS: A fém alkotóelemeket tartsa tisztán és szárazon, hogy a rozsdásodástól megvédje. A műanyag részeket gyenge mosószeres, langyos vízzel tisztíthatja.

-A HUZAT MOSÁSA: Kézzel mosható és szobahőmérsékleten szárítható.

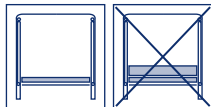

HR VAŽNO: SAČUVATI UPUTE U SLUČAJU DA VAM PONOVRNO KASNIJE ZATREBAJU POZORNO PROČITATI

-Krevetić se može upotrebljavati samo ako su svi mehanizmi za blokiranje sklapanja pravilno postavljени.

Pažljivo pregledati prije svake upotrebe.

-Provjerite jesu li svi mehanizmi za postavljanje pravilno pričvršćени.

-Kako bi spriječili mogućnost da dijete ispadne iz krevetića, nemojte ga upotrebljavati ako dijete već može samo iz njega izaći.

UPOZORENJE

-U krevetiću ili u njegovoj neposrednoj blizini nemojte ostavljati predmete koji bi djetetu mogli poslužiti kao oporište za noge ili bi mogli biti opasni jer bi se njima moglo ugušiti ili zadaviti kao što su primjerice trake, vrpce na zavjesama, vezice na žaluzinama i sl.

-Nemojte upotrebljavati krevetić ako je bilo koji njegov dio slomljen, oštećen ili nedostaje. Koristite rezervne dijelove koje je odobrio proizvođač.

-Zbog opasnosti od požara, ne postavljajte krevetić u blizini plamena ili drugih izvora jake topline kao što su električne ili plinske grijalice i sl.

-U krevetiću ne upotrebljavajte više od jednog madraca.

JAMSTVENE INFORMACIJE

- Ovaj proizvod ima jamstvo u slučaju tvorničkih nedostataka sukladno odredbama Direktiva i/ili važećih zakonom propisanih normi o jamstvu za robu široke potrošnje na snazi u Europskoj uniji i u zemlji o kojoj se roba stavlja na tržište.

- Neophodno je predložiti računa ili potvrde o kopiji koja omogućuje obradu jamstva kod prodavača proizvoda ili, ako to nije moguće, putem proizvođača.

- Jamstvo isključuje neispravnosti ili kvarove nastale neprikladnom upotrebom, nepridržavanjem propisanih sigurnosnih mjera i pruženih uputa za uporabu i održavanje, ili uslijed habanja koje nastaje uobičajenom uporabom ili tijekom rukovanja proizvodom.

- Oznaka na kojoj se nalazi broj serije modela ne smije se ni u kojem slučaju skinuti s obzirom na to da sadržava podatke potrebne za obradu jamstva.

-UPOZORENJE: Upotrebljavajte samo madrac koji se prodaje uz ovaj dječji krevetić, nemojte preko njega postavljati dodatni madrac jer time postoji opasnost od gušenja.

-ODRŽAVANJE I ČIŠĆENJE

Metalne dijelove održavajte čistima i suhima kako bi se izbjegla mogućnost stvaranja hrđe.

Za čišćenje plastičnih dijelova, koristite samo blaga sredstva za čišćenje i mlaku vodu.

-PRANJE NAVLAKE: Oprati navlaku na ruke i osušiti na sobnoj temperaturi.

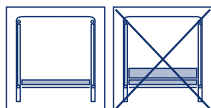

RU ВАЖНО, СОХРАНЯЙТЕ ДЛЯ КОНСУЛЬТАЦИЙ В БУДУЩЕМ: ПРОЧИТАЕТЕ ВНИМАТЕЛЬНО.

- Детская кроватка может использоваться только тогда, когда все замки механизма складывания отрегулированы правильно. Тщательно проверяйте перед каждым использованием.

- Убедитесь, что все сборочные устройства правильно отрегулированы.

- Во избежание риска подделки не используйте кроватку, если ребенок может самостоятельно выбраться из нее.

ВНИМАНИЕ

- Не оставляйте в кроватке какие-либо предметы и не ставьте ее рядом с любым другим предметом, о котором ребенок может упираться ногами или который может вызвать риск удушения или удушья, например, веревка, занавеска, шторных шнуров и т. д.

- Не используйте детскую кроватку, если какой-либо из компонентов сломан, неисправен или отсутствует. Используйте только запасные части, сертифицированные производителем.

- Чтобы избежать опасности, не размещайте детскую кроватку рядом с огнем или другими источниками тепла, такими как электрические обогреватели, газовые обогреватели и т. д.

- Не используйте более одного матраса в детской кроватке.

ИНФОРМАЦИЯ О ГАРАНТИИ

- Это изделие имеет гарантию на отсутствие производственных дефектов, что предусмотрено в действующих Директивах и / или правовых нормах о гарантиях на потребительские товары, применимых в Европейском союзе и действующих в стране сбыта.

- Важно предоставить счет-фактуру или товарный чек, чтобы оформить гарантию через продавца товара или, в противном случае, через производителя.

- Гарантия не распространяется на аномалии или поломки, вызванные неправильным использованием, несоблюдением правил техники безопасности и инструкций по эксплуатации и техническому обслуживанию, а также в случае износа из-за нормального периодического использования изделия.

- Наклейку с серийным номером вашей модели нельзя отрывать ни при каких обстоятельствах, так как на ней содержится важная информация для гарантии.

-ВНИМАНИЕ: используйте только матрас, который идет в комплекте с детской кроваткой. не кладите сверху лишний матрас. это может вызвать удушье.

-ТЕХНИЧЕСКОЕ ОБСЛУЖИВАНИЕ И ЧИСТКА

Держите металлические детали чистой и высушите, чтобы предотвратить их от коррозии.

Для очистки пластиковых деталей используйте мягкое моющее средство и теплую воду.

-СТИРКА КРЫШИ

Вымойте его вручную и оставьте его, чтобы высохнуть при комнатной температуре.

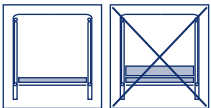

ВАЖНО: ЗАПАЗЕТЕ ЗА БЪДЕЩИ СПРАВКИ. ПРОЧЕТЕТЕ ВНИМАТЕЛНО

- Леглото е готово за употреба само когато всички механизми за съгъване са правилно блокирани. Преди да използвате креватчето, проверете внимателно правилното блокиране на механизмите за съгъване.

- Уверете се, че всички елементи за монтиране са правилно регулирани. Проверявайте ги периодично.
- За да предотвратите риска от падане не използвайте креватчето, когато детето може само да излиза от него.

ПРЕДУПРЕЖДЕНИЯ:

- Не оставяйте никакви предмети в креватчето, не го спазвайте в близост до друг обект, който би могъл да послужи като опора за крачето на детето или да представлява риск от задушаване или обесване, като например вѝжета, шнурове на завеси или щори и др.
- Не употребявайте креватчето ако някой от елементите е счупен, повреден или липсва. Използвайте само резервни части, одобрени от производителя.
- За предотвратяване на опасност от пожар: Имайте предвид риска от това креватчето да се намира в близост до огън или други източници на топлина, като електрически и газови отоплителни уреди и т.н.
- Не използвайте повече от едно дюшече в креватчето.

ГАРАНЦИОННА ИНФОРМАЦИЯ

- Този артикул има гаранция срещу производствени дефекти, така както е предвидено в действащите директиви и/или нормативни разпоредби относно гаранциите за потребителски стоки, приложими за Европейския съюз и специфични за държавата, в която артикулите се продават.
- Трябва задължително да се представи фактура или касова бележка, за да е валидна гаранцията пред продавача на артикула или пред производителя.
- Гаранцията изключва аномалии или повреди, причинени от неправилна употреба, от неспазване на предписанията за безопасност и на инструкциите за правилна употреба и поддръжка, или от износване в резултат на нормалната периодична употреба на артикула.
- Етикетът, съдържащ серийния номер на вашия модел, в никакъв случай не трябва да се откъсва, тъй като съдържа важна информация за гаранцията.

-ПРЕДУПРЕЖДЕНИЕ: Използвайте само дюшечето, което идва с това креватче и не спазвайте отгоре му друго допълнително дюшече, тъй като има опасност от задушаване.

-ПОДДРЪЖКА: Поддържайте чисти и сухи металните части, за да ги предпазите от ръждясване.

-Почиствайте пластмасовите части само с мек миещ препарат и хладка вода.

-ПРАНЕ НА ТАПИЦЕРИЯТА: Сваляте тапицериата, изперете я на ръка и я оставете да изсъхне на стайна температура. За да я поставите отново, процедурата е обратна.

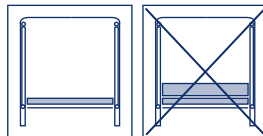

DŔLEŽITÉ. ODLOŽIŤ PRE PRÍPAD POTREBY V BUDÚCNOSTI. POZORNE PREČITAŤ.

-Postielku možno používať, len ak sú správne zablokované všetky skladacie mechanizmy. Pred použitím pozorne skontrolujte ich zablokovanie.

-Skontrolujte, či sú všetky montovacie mechanizmy správne nastavené. Kontrolujte ich pravidelne.

-Na predídenie rizika vypadnutia nepoužívajte postielku, ak sa v nej dieťa dokáže samé posadiť.

UPOZORNENIA:

-V postielke ani v jej blízkosti nenechávajte predmety, ktoré by mohli dieťaťu slúžiť na podoprenie nožičiek či spôsobiť riziko zaskrtenia alebo udusenía, ako sú napríklad povrazy alebo šnúry zo záčon alebo koberecov, atď.

-Ak je niektorá časť postielky pokazená, opotrebovaná alebo chýba, postielku nepoužívajte, a používajte výhradne náhradné diely schválené výrobcom.

-Na zamedzenie riziku vznietenia: Pri umiestnení postielky do blízkosti ohňa alebo iných zdrojov tepla, ako sú elektrické alebo plynové vykurovacie telesá atď., majte na pamäti nebezpečenstvo zapálenia.

-Do postielky nekladajte viac než jeden matrac.

INFORMÁCIE O ZÁRUKU

-Na tovar sa vzťahuje záruka proti výrobným vadám podľa smerníc a/alebo nariadení o spotrebnom tovare platných v Európskej únii a v krajinách, kde sa predáva.

-Pri uplatňovaní záruky u predajcu tovaru alebo u výrobcu v prípade väd je nevyhnutné predložiť faktúru alebo doklad o kúpe.

-Záruka sa nevzťahuje na anomálie ani škody spôsobené nevhodným používaním, nedodržiанím bezpečnostných noriem a priloženého návodu na použitie a údržbu alebo v dôsledku opotrebovania pri bežnom pravidelnom používaní a manipulácii s tovarom.

-V žiadnom prípade neodlepajte štítkov s výrobným číslom modelu, obsahuje dôležité záručné informácie.

-UPOZORNENIE: Používajte len matrac, ktorý sa predáva s postielkou, nedávajte naň ďalší matrac, hrozí riziko udusenía.

ÚDRŽBA:

Kovové časti udržiavajte čisté a suché, čím zabránite hrdzaveniu.

Plastové časti očistite jemným čistiacim prostriedkom a vlažnou vodou.

-UMYVANIE POTAHU: Potah oprite rukou a nechajte ho vyschnúť pri izbovej teplote.

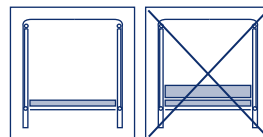

ΣΗΜΑΝΤΙΚΗ ΠΑΡΑΤΗΡΗΣΗ: ΔΙΑΤΗΡΗΣΤΕ ΤΙΣ ΟΔΗΓΙΕΣ ΓΙΑ ΜΕΛΛΟΝΤΙΚΗ ΧΡΗΣΗ. ΔΙΑΒΑΣΤΕ ΤΙΣ ΠΡΟΣΕΚΤΙΚΑ.

-Το παρκοκρέβατο είναι έτοιμο για χρήση όταν έχουν ασφαλιστεί σωστά όλοι οι μηχανισμοί διπλώματος. Προτού χρησιμοποιήσετε το παρκοκρέβατο, ελέγξτε προσεκτικά αν έχουν ασφαλιστεί σωστά όλοι οι μηχανισμοί διπλώματος.

-Βεβαιωθείτε ότι όλοι οι μηχανισμοί συναρμολόγησης είναι ρυθμισμένοι σωστά. Επιθεωρείτε τους τακτικά.

-Για την πρόληψη πτώσεων, μη χρησιμοποιείτε το παρκοκρέβατο όταν το μωρό είναι ικανό να βγει μόνο του από αυτό.

ΠΡΟΕΙΔΟΠΟΙΗΣΕΙΣ:

-Μην αφήνετε αντικείμενα μέσα στο παρκοκρέβατο και μην το τοποθετείτε κοντά σε άλλα αντικείμενα που θα μπορούσε να χρησιμοποιήσει το παιδί για να στηρίξει το πόδι του ή που μπορούν να προκαλέσουν κίνδυνο ασφυξίας ή στραγγαλισμού, όπως για παράδειγμα, σχοινιά, κορδόνια, κουρτίνες, πατζούρια, κλπ.

-Μη χρησιμοποιείτε το παρκοκρέβατο αν οποιοδήποτε από τα μέρη του έχει σπάσει, έχει φθαρεί ή χαθεί. Χρησιμοποιείτε μόνο ανταλλακτικά εγκεκριμένα από τον κατασκευαστή.

-Για να αποφύγετε τον κίνδυνο πυρκαγιάς: Έχετε επίγνωση του κινδύνου που συνεπάγεται η τοποθέτηση του παρκοκρεβατου κοντά σε φωτιά ή άλλες πηγές θερμότητας, όπως ηλεκτρικές συσκευές θέρμανσης ή συσκευές θέρμανσης υγραερίου, κλπ.

-Μη χρησιμοποιείτε πάνω από ένα στρώμα στο παρκοκρέβατο.

ΕΓΓΥΗΣΗ ΠΑΗΡΟΦΟΡΕΣ

- Το προϊόν αυτό διαθέτει εγγύηση έναντι κατασκευαστικών ελαττωμάτων, όπως προβλέπεται στις οδηγίες και/ή τις ισχύουσες νομικές διατάξεις που αφορούν τις εγγυήσεις καταναλωτικών αγαθών και εφαρμόζονται στην Ευρωπαϊκή Ένωση και στις οδηγίες και/ή ισχύουσες νομικές διατάξεις της χώρας εμπορίας.

- Είναι απαραίτητη η προακρίση τιμολογίου ή απόδειξης αγοράς για τη διεκπεραίωση της εγγύησης μέσω του πωλητή του προϊόντος ή, ελλείψει τούτου, μέσω του κατασκευαστή.

- Από την εγγύηση εξαιρούνται οι ανωμαλίες ή βλάβες που προκαλούνται λόγω ακατάλληλης χρήσης, λόγω μη τήρησης των κανόνων ασφαλείας και των παρεχόμενων οδηγιών χρήσης και συντήρησης ή λόγω φθοράς από φυσιολογική περιοδική χρήση και χειρισμό του προϊόντος.

- Η ετικέτα στην οποία αναγράφεται ο αριθμός σειράς του προϊόντος σας δεν πρέπει να αφαιρείται σε καμία περίπτωση καθώς περιέχει σημαντικές πληροφορίες όσον αφορά την εγγύηση.

-ΠΡΟΕΙΔΟΠΟΙΗΣΗ: Χρησιμοποιείτε μόνο το στρώμα που πωλείται μαζί με αυτό το παρκοκρέβατο.

Μην τοποθετείτε πρόσθετο στρώμα από πάνω γιατί υπάρχει κίνδυνος ασφυξίας

-ΣΥΝΤΗΡΗΣΗ: Διατηρείτε τα μεταλλικά εξαρτήματα καθαρά και πολύ στεγνά ώστε να μη σκουριάσουν.

Για τον καθαρισμό των πλαστικών εξαρτημάτων, χρησιμοποιείτε μόνο ήπιο απορρυπαντικό και χλιαρό νερό.

-ΠΛΥΣΙΜΟ ΤΑΠΕΤΣΑΡΙΑΣ: Αποσπαστείτε την ταπετσαρία, πλύνετε τη στο χέρι και αφήστε την να στεγνώσει σε θερμοκρασία περιβάλλοντος. Για να την τοποθετήσετε

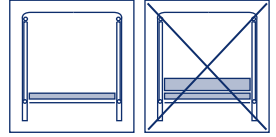

AR

أمر مهم، اقرأ التحذيرات بعناية واحتفظ بها للرجوع إليها مستقبلاً

- لا يمكن استخدام سرير الأطفال النقال إلا بعد ضبط كل أفعال آلية الطي. تحقق منها بعناية قبل كل استخدام.
- تأكد من ضبط كل أجزاء التجميع ضبطاً ملائماً.
- للوقاية من خطر السقوط، لا تستخدم سرير الأطفال النقال حين يتمكن الطفل من الخروج منه بنفسه.

تحذير

- لا تترك أي شيء في سرير الأطفال النقال ولا تضعه بالقرب من أي منتج قد يدفع الطفل قدميه فيه أو قد يُسبب خطر الاختناق أو انعدام التنفس مثل أحيال الدجاج أو أحيال السناجب الخ.
- لا تستخدم سرير الأطفال النقال في حال كسر أي من أجزائه أو عطلها أو خرابها. لا تستخدم قطع غيار غير تلك المعتمدة من طرف المُصنِّع.
- تجنب الخطر، لا تضع سرير الأطفال النقال بالقرب من أي مصدر سخونة كالسخانات الكهربائية وسخانات الغاز الخ.
- لا تستخدم أكثر من مرتبة واحدة في سرير الأطفال النقال.

معلومات الضمان

- هذه السلفة تتمتع بضمان ضد عيوب التصنيع على النحو المنصوص عليه في التوجيهات وأو اللوائح القانونية السارية المتعلقة بضمانات السلع الاستهلاكية المطبقة في الاتحاد الأوروبي والخاصة بدولة التسويق.
- من الضروري تقديم الفاتورة أو إيصال الشراء من أجل إتمام إجراءات الضمان من خلال بائع السلفة، وإن لم يكن فمن خلال الشركة المصنعة.
- يستثنى الضمان الحالات الشاذة أو الأعطال الناتجة عن الاستخدام غير السليم أو الناتجة عن عدم الامتثال لأنظمة السلامة وتعليمات الاستخدام والصيانة المقدمة أو بسبب الاستهلاك الناتج عن الاستخدام والتعامل الدوري العادي مع السلفة.
- لا يغطي قطع المصنق الذي يحتوي على الرقم المسلسل لطرازك تحت أي ظرف من الظروف لأنه يحتوي على معلومات ذات صلة بالضمان.

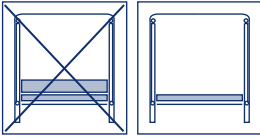

- تحذير: لا تستخدم مرتبة سوى التي تأتي مع سرير الأطفال النقال هذا، ولا تضع مرتبة إضافية أعلاها حيث قد يُسبب ذلك خطر الاختناق.

- الصيانة والتنظيف:

حافظ على نظافة الأجزاء المعدنية وجفافها لوقايتها من الصدأ.
لتنظيف الأجزاء البلاستيكية، ما عليك سوى استخدام مذيّب لطيف وماء دافئ.

- غسل الغطاء

اغسله يدوياً ودعه ليحف في درجة حرارة الغرفة.

ES COMO MONTAR LA CUNA DE VIAJE
GB HOW TO ASSEMBLE THE TRAVEL COT
FR MONTAGE DU LIT DE VOYAGE POUR ENFANT
DE AUFBAU
IT COME MONTARE IL LETTINO DA VIAGGIO
PT COMO MONTAR O BERÇO DE VIAGEM
NL Hoe de reiswieg in elkaar te zetten
CZ JAK SESTAVIT CESTOVNÍ POSTÝLKU

HU AZ UTAZÓGY ÖSSZESZERELÉSE
HR KAKO MONTIRATI PRENOSIVI KREVEȚIĆ
RU КАК СОБРАТЬ ПЕРЕНОСНУЮ ДЕТСКУЮ КРОВАТКУ?
BG КАК ДА МОНТИРАТЕ ПРЕНОСИМОТО КРЕВАТЧЕ
SK MONTÁŽ CESTOVNEJ POSTIEĽKY
EL ΠΩΣ ΝΑ ΣΥΝΑΡΜΟΛΟΓΗΣΕΤΕ ΤΟ ΠΑΡΚΟΚΡΕΒΑΤΟ
AR كيفية تركيب سرير الأطفال النقال

- A) Desmonte el colchón-base quitando los cierres de velcro. Separe las cuatro patas. (Figura A-2).
 - A) Unfold the mattress base by taking off the velcro tabs. Separate the four legs. (Figure A-2).
 - A) Démontez le matelas-base en élevant les fermetures velcro. Séparer les quatre pieds. (Figure A-2).
 - A) Nehmen Sie die Matratzenunterlage ab, indem sie die Klettverschlüsse entfernen. Klappen Sie die vier Beine auseinander. (Bild A-2).
 - A) Smontare il materassino che fa da base togliendo le chiusure di velcro. Separare le quattro gambe. (Figura A-2).
 - A) Desmonte o colchão-base puxando os fechos de velcro. Separe os quatro pés. (Figura A-2).
 - A) Vouw de matrasbodem open door de klittenbandsluitingen te verwijderen. Scheid de vier poten. (Figuur A-2).
 - A) Rozložte matraci-základovou část tak, že sejmete přezky na suchý zip. Oddělte od sebe všechny čtyři nohy. (Obr. A-2).
 - A) Bontsa ki a matracalapot, levéve a tépőzárakat. Vegye szét a négy lábát (A-2 Ábra)
 - A) Rasklopite madrac tako da otvorite zatvaranje na čičak. Rasklopite sve četiri nožice. (Crtež A-2).
 - A) Разложите основу матраса, сняв застёжки-липучки. Разделите четыре ножки. (Рисунок A-2).
 - A) Демонтирайте дюшечето-основа като отстраните велкро-лентите. Разтворете четирите крака. (Фиг. A-2).
 - A) Rozložte matrac – základňu rozopnutím suchých zipsov. Rozložte nožičky. (Obr. A-2).
 - A) Αφαιρέστε το στρώμα βάσης ανοίγοντας τα σκρατσ. Χωρίστε τα τέσσερα πόδια. (Εικόνα Α-2).
- (أ) فك طي قاعدة المرتبة عبر خلع أشرطة الفيلكرو، وافصل السيقان الأربعة (الشكل أ-2).

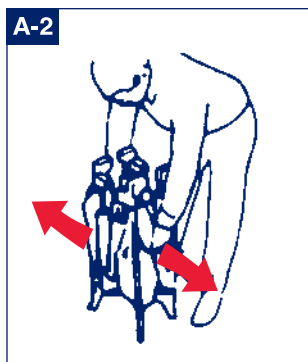
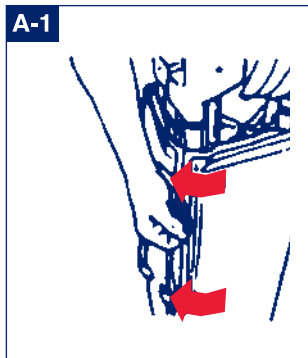

- B) Levante los cuatro pasamanos cogiéndolos por la junta central hasta que queden fijos en su posición horizontal. (Figuras B-1 y B-2).
- B) Lift up the four handrails by grabbing them by the central join until they are fixed into their horizontal position. (Figures B-1 and B-2).
- B) Lever les quatre barres d'appuis en les prenant par la jointure centrale jusqu'à ce qu'elles se fixent en position horizontale. (Figures B-1 et B-2)
- B) Fassen Sie die vier Seitenteile am Zentralgelenk und ziehen Sie sie nach oben, bis diese fix in der vorgesehenen Horizontalstellung verbleiben. (Bilder B-1 und B-2).



- B) Alzare le quattro sponde sollevandole per la giuntura centrale e tirando fino a che restano fisse nella posizione orizzontale. (Figure B-1 e B-2).
- B) Levante os quatro corrimãos pegando-lhes pela junta central até que fiquem fixos na sua posição horizontal. (Figuras B-1 e B-2).
- B) Til de vier leuningen op door ze bij de centrale verbinding vast te pakken totdat ze in hun horizontale positie zijn vastgezet. (Figuur B-1 en B-2).
- B) Zvedňte všechna čtyři opěradla tak, že je uchopíte za prostřední spoj a postavíte do vodorovné polohy. (Obr. B-1 a B-2).
- B) Emelje fel a négy oldalsó korlátot a középső csuklónál fogva addig, amíg fixen megáll vizszintes helyzetben (B-1 és B-2 ábrák)
- B) Podignite sva četiri ruba tako da držite krevetić za stranice u sredini dok se sasvim ne učvrste u vodoravnom položaju. (Crteži B-1 y B-2).
- B) Поднимите четыре поручня, взяв их за центральное соединение, пока они не зафиксируются в горизонтальном положении. (Рисунки В-1 и В-2).
- B) Хванете в центъра четирите парапета и ги повдигнете, докато се фиксират в хоризонтално положение. (Фиг. В-1 и В-2)
- B) Rozložte všetky štyri steny tak, že ich uchopíte za stredový spoj a vztýčíte do vodorovnej polohy. (Obr. B-1 a B-2).

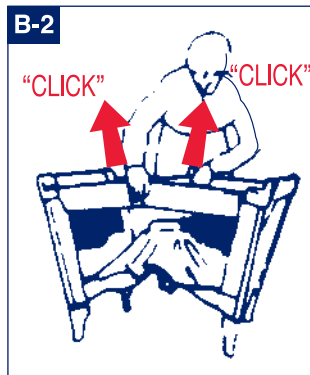

- B) Σηκώστε τις τέσσερις περιφερειακές ράβδους πιάνοντάς τις από το κεντρικό σημείο σύνδεσης έως ότου στερεωθούν στην οριζόντια θέση τους. (Εικόνες Β-1 και Β-2)
- B) ارفع المقايض البدوية الأربعة عبر نزعها بالمفصل المركزي حتى تثبت في وضعها الأفقي (الأشكال ب-1 & ب-2).

- C) Empuje hacia abajo la base central hasta que quede fija en su posición. (Figura C-1).
- C) Push the centre of the base downwards to its proper position. (Figure C-1).
- C) Pousser la base centrale vers le bas jusqu'à ce qu'elle soit fixée dans sa position. (Figure C-1).
- C) Schieben Sie den Bettboden so weit nach unten, bis dieser fix in der vorgesehenen Stellung verbleibt. (Bild C-1).
- C) Spingere verso il basso la base centrale fino a che si fissa nella sua posizione. (Figura C-1).
- C) Empurre para baixo a base central até que fique fixa na sua posição. (Figura C-1).
- C) Duw het midden van de basis naar beneden naar de juiste positie. (Figuur C-1).
- C) Stlačte základovú časť smérom dolú tým spôsobom, aby zůstala pevne rozprostřena ve své poloze (Obr. C-1).

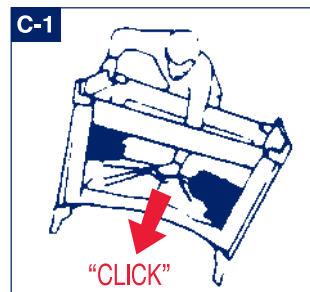

- C) Az alap közepét nyomja lefelé, amíg be nem áll a megfelelő helyzetbe (C-1 Ábra).
- C) Gumite središnju podnicu prema dolje sve dok ne sjedne u svoj položaj. (Crtež C-1).
- C) Сдвиньте центр основания вниз в правильное положение. [Рисунок С-1].
- C) Натиснете надолу централната част на основата, докато се фиксира в отворено положение. (Фиг. С-1).
- C) Zatlačte nadol základovú časť, kým nezostane pevne ukotvená vo svojej polohe. (Obr. C-1).
- Г) Σπρώξτε προς τα κάτω την κεντρική βάση έως όπου στερεωθεί στη θέση της. (Εικόνα C-1).

•C) ادفع مركز القاعدة لأسفل نحو وضعيته الملائمة (الشكل ج-1).

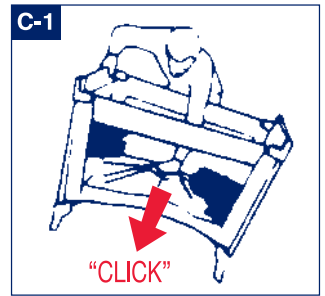

- D) Ponga el colchón base en la cuna. (Figura D-1).
Coger el extremo de cada uno de los 4 velcros del colchón e introducirlos completamente por el agujero de la base y engancharlos por debajo.
- D) Place the base mattress into the cot. (Figure D-1).
Take each end of the 4 Velcro strips on the mattress and pass them fully through the hole in the base and fasten them underneath.
- D) Finalement, mettre le matelas-base dans le lit. (Figure D-1).
Passer les 4 velcros du matelas par l'ouverture de la base en les prenant par l'extrémité et les accrocher par dessous.
- D) Legen Sie die Matratzenunterlage ein, und schon ist das Reisebettchen gebrauchsfertig. (Bild D-1).
Nehmen Sie das Ende jedes der 4 Klettverschlüsse der Matratze und führen Sie sie vollständig durch die Bodenöffnung ein und haken Sie sie von unten ein.

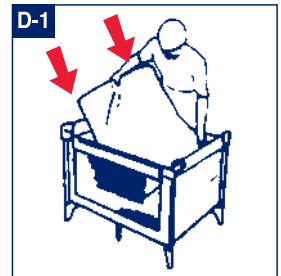

- D) Mettere il materasso centrale nel lettino. (Figura D-1).
Prendere l'estremità di ciascuno dei 4 velcri del materasso, introdurli completamente nel foro della base e chiuderli al di sotto.

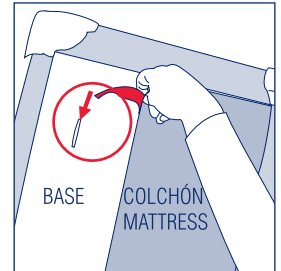

- D) Ponha o colchão base no berço. (Figura D-1).
Pegar na extremidade de cada um dos 4 velcros do colchão e introduzi-los completamente pelo buraco da base e engatá-los por baixo.
- D) Plaats de basismatras in het ledikant. (Figuur D-1).
Neem elk uiteinde van de 4 klittenbandstrips op de matras en steek ze volledig door het gat in de bodem en maak ze eronder vast.
- D) Vložte matraci a postýlka je připravena k použití. (Obr. D-1)
Chytněte konce všech 4 zipů matrace a vložte je otvorem v základně a upevněte je zespodu.
- D) Tegye be a matracot az ágyba, és már használatra kész (D-1 Ábra)
A matracon található 4 tépőzárát helyezze az ágy alaján található nyílásokba és teljesen húzza át, majd rögzítse az ágy alsó részén.
- D) Položite madrac u krevetic i time će biti spreman za uporabu. (Crtež D-1).
Pritežite sve 4 čičak-trake za njihove krajeve te ih potpuno provucite kroz otvor na podnožju i pričvrstite na donjoj strani.
- D) Поместите основной матрас в детскую кроватку. (Рисунок D-1).
Возьмите каждый конец 4 полосок на липучке на матрасе, пропустите их через отверстие в основании и закрепите под ним.
- D) Postavete дюшечето-основа и криватчето ще е готово за употреба. (Фиг. D-1).
Хванете края на всяка една от 4-те залепващи ленти тип „велкро“, вкарвайте ги изцяло в отвора в основата на криватчето и ги залепете отдолу.

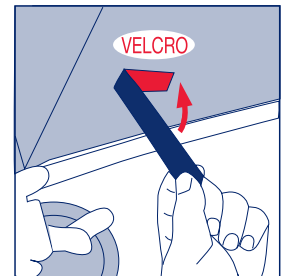

- D) Do postielky vložte matrac, čím je pripravená na použitie. (obr.. D-1).
Uchopte koniec každého zo 4 suchých zipsov matrace, prevlečte ich cez otvor naspodku a uchyťte ich zospodu.
- D) Τοποθετήστε το στρώμα βάσης στο παρκοκρέβατο: τώρα είναι έτοιμο για να το χρησιμοποιήσετε. (Εικόνα D-1).
Πιάστε και τα 4 βέλκρο του στρώματος από το άκρο τους, περάστε τα ολόκληρα μέσα από το άνοιγμα της βάσης και στερεώστε τα στην κάτω πλευρά.

•D) ضع مرتبة القاعدة في سرير الأطفال النقال (الشكل د-1).

•D) امسك كل أشرطة الفيلكرو الأربعة من المرتبة ومررها تمامًا عبر الفتحة في القاعدة واربطها وانها.

ES NIVEL SUPERIOR

GB UPPER LEVEL

FR NIVEAU SUPÉRIEUR

FR BEFESTIGUNG

IT LIVELLO SUPERIORE

PT NÍVEL SUPERIOR

NL Bovenste verdieping

CZ VRCHNÍ POLOHA

HU FELSŐ SZINT

HR NAJVIŠA RAZINA

RU ВЕРХНИЙ УРОВЕНЬ

BG ГОРНО ПОЛОЖЕНИЕ

SK VRCHNÁ POLOHA

EL ΠΑΝΩ ΕΠΙΠΕΔΟ

AR المستوى العلوي



•ATENCIÓN - IMPORTANTE:

- Desmontar el nivel superior antes de plegar la cuna.
- Retirar este nivel superior antes de que el bebé empiece a sentarse o apoyarse sobre sus brazos, aproximadamente a los 3/4 meses.
- La posición más baja es la más segura.
- Verificar periódicamente la correcta instalación de todos los anclajes de seguridad.

•ATTENTION - IMPORTANT:

- Take down the upper level before folding the cot.
- Remove the upper level before the baby begins to sit up or support itself on its arms, at approximately 3/4 months.
- The lowest position is the safest.
- Check regularly that all the safety fastenings are secure.

•ATTENTION - IMPORTANT:

- Démontez le niveau supérieur avant de plier le lit.
- Retirez ce niveau supérieur avant que le bébé commence à s'asseoir ou à s'appuyer sur les bras, environ à 3/4 mois.
- La position la plus basse est la plus sûre.
- Vérifier périodiquement l'installation correcte de toutes les attaches de sécurité.

•ACHTUNG - WICHTIGE INFORMATION:

- Nehmen Sie den Betteinhang ab, bevor Sie das Reisebettchen zusammenklappen.
- Bitte verwenden Sie den Einhang als erhöhte Liege- und Schlaffläche für Ihr Baby nur so lange, bis es sich aufsetzen und auf den Unterarmen abstützen kann, d.h. etwa bis zum 3/4. Monat.
- Die niedrigste Stellung ist die sicherste.
- Vergewissern Sie sich regelmäßig, dass alle Sicherheits-Verankerungen korrekt eingerastet sind.

•ATTENZIONE - IMPORTANTE:

- Smontare il livello superiore prima di piegare la culla.
- Rimuovere il livello superiore prima che il bambino cominci a sedersi o ad gattonare, approssimativamente ai 3/4 mesi.
- La posizione più bassa è la più sicura.
- Verificare periodicamente la corretta installazione di tutti i tiranti di sicurezza.

• Let op Belangrijk:

- Demonteer het bovenste niveau voordat u het bedje opvouwt.
- Verwijder het bovenste niveau voordat de baby begint te zitten of zichzelf op zijn armen gaat steunen, na ongeveer 3/4 maand.
- De laagste stand is de veiligste.
- Controleer regelmatig of alle veiligheidsbevestigingen goed vastzitten.

•UWAGA - WAŻNE

- Przed złożeniem łóżeczka poziom górny należy zdemontować.
- Poziom górny należy przestać używać zanim dziecko zacznie siadać lub wspierać się na rękach; około 3-4 m-cy.
- Pozycja najniższa jest najbezpieczniejsza.
- Okresowo należy sprawdzać poprawny montaż zaczepów bezpieczeństwa.

•POZOR - DŮLEŽITÉ

- Dříve, než postýlku začnete skládat, odstraňte vrchní polohu.
- Přestaňte používat vrchní polohu dřívě, než si dítě začne sedat nebo se opírat o ruce, přibližně ve 3/4 měsících.
- Nižší poloha je bezpečnější.
- Kontrolujte pravidelně správné usazení všech upínacích prvků.

•FIGYELEM - FONTOS

- Vegye le a felső szintet, mielőtt az ágyat összehajtja.
- Húzza le ezt a felső szintet, mielőtt a baba fel tudna ülni vagy fel tudna támaszkodni a kezeire, megközelítőleg 3-4 hónapos korában.
- A legalacsonyabb helyzet a legbiztonságosabb.
- Rendszeresen ellenőrizze az összes biztonsági rögzítőelem megfelelő illesztését.

•Внимание - Важно:

- Снимите верхний уровень, прежде чем складывать кроватку.
- Удалите верхний уровень до того, как ребенок начнет сидеть или поддерживать себя или свои ручки примерно в 3/4 месяца.
- Нижнее положение - самое безопасное
- Регулярно проверяйте, что все крепления безопасности надежно закреплены.

•УВАГА! ЦЕ ВАЖЛИВО ЗНАТИ :

- Перед складенням манежу-ліжка слід демонтувати його верхній рівень.
- Цей рівень слід зняти до того, як дитина почне самостійно сидіти чи спиратися на руки, приблизно в 3-4 місяці.
- Періодично перевіряйте стан усіх кріплень безпеки.

•ВНИМАНИЕ – ВАЖНО:

- Демонтируйте горноту ниво преди да сгънете криватчето.
- Отстранете горното ниво преди бебето да започне да сядя или да се подпиря на ръцете си – приблизително на 3-4 месечна възраст.
- Долното ниво е по-безопасно.
- Периодично проверявайте правилното инсталиране на закрепващите обезопасителни устройства.

•OPOZORILO - POMEMBNO!

- Pred zlaganjem posteljice, najprej odstranite viseče dno.
- Viseče dno odstranite, ko otrok že sedi samostojno ali se prične opirati na roke (pri približno 3 do 4 mesecih).
- Najnižji položaj visečega dna je najvarnejši.
- Redno preverjajte, da so varnostni pritrdilni deli/zapahi varno in pravilno zaskočili.

•ΠΡΟΣΟΧΗ – ΣΗΜΑΝΤΙΚΗ ΠΑΡΑΤΗΡΗΣΗ:

- Προτού διπλώσετε το παρκοκρέβατο, αποσυρμαολογείστε το πάνω επίπεδο.
- Αφαιρέστε το πάνω επίπεδο προτού το μωρό αρχίσει να κάθεται ή να στηρίζεται στα χέρια του, στους 3-4 μήνες περίπου.
- Η κάτω θέση (επίπεδο) είναι η περισσότερο ασφαλή.
- Επιθεωρείτε τακτικά αν είναι σωστά εγκατεστημένες όλες οι αγκυρώσεις ασφαλείας.

تجذیر – أمر مهم

- أنزل المستوى العلوي قبل طي سرير الأطفال النقال.
- اخلع المستوى العلوي قبل أن يبدأ الطفل في الجلوس أو يستطيع دعم نفسه على ذراعيه. بعمر حوالي 3 - 4 أشهر.
- الوضعية الأدنى هي الأكثر أماناً.
- تحقق بانتظام من تأمين كل أربطة الأمان.

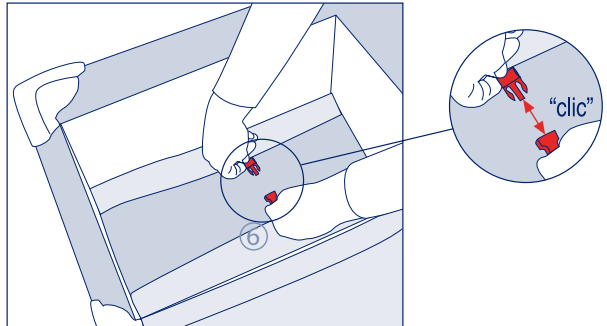
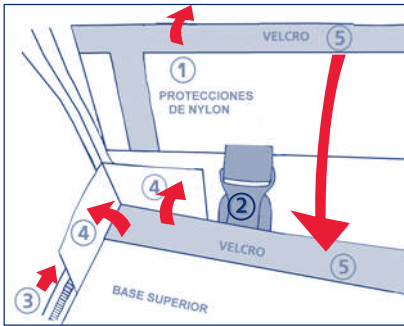

•COMO COLOCAR EL NIVEL SUPERIOR

- (1) Levantar las protecciones de nylon situadas en los extremos de la cuna dejando visibles los 6 anclajes de seguridad.
- (2) Conectar los anclajes de la base superior a los anclajes de la cuna mediante los 6 clips de seguridad, debe oír el "clic" de bloqueo.
- (3) Unir los laterales de la base superior con los laterales de la cuna cerrando las 2 cremalleras hasta su extremo final. Las cremalleras se encuentran en extremos opuestos.
- (4) Cerrar los pequeños orificios situados en las 4 esquinas de la cuna uniendo mediante velcro las pestañas laterales situadas en cada esquina de la base superior.
- (5) Unir mediante velcro las protecciones de nylon situadas en los extremos de la cuna con la base superior cubriendo así todos los agujeros.
- (6) Conectar los 2 anclajes situados en los extremos inferiores del colchón a los anclajes centrales de la base superior. Debe oír el 'clic' de bloqueo.

•HOW TO FIT THE UPPER LEVEL

- (1) Lift the nylon protectors located at the ends of the cot leaving the 6 safety fixing points visible.
- (2) Connect the fixing points of the upper base to the anchor points of the cot using the 6 safety clips, listen for the "click" as they lock into place.
- (3) Link the sides of the upper base with the sides of the cot by closing the 2 zip fasteners all the way to the end. The zips are at opposite ends.
- (4) Close the little openings at the 4 corners of the cot by fastening the side tabs at each corner of the upper base with Velcro.
- (5) Fasten the nylon protections at the ends of the cot to the upper base with Velcro to cover all the openings
- (6) Connect the 2 anchor points found on the ends underneath the mattress to the central anchor points on the top side of the base. They should click when correctly fastened.

•COMMENT PLACER LE NIVEAU SUPÉRIEUR

- (1) Lever les protections de nylon situées aux extrémités du lit en laissant les 6 attaches de sécurité visibles.
- (2) Monter les attaches de la base supérieure à celles du lit au moyen des 6 clips de sécurité; vous devez entendre le «clic» de blocage.
- (3) Unir les côtés de la base supérieure à ceux du lit en fermant les deux fermetures à glissière jusqu'à l'extrémité finale. Les fermetures à glissière sont situées aux extrémités opposées.
- (4) Fermer les petits orifices situés aux 4 coins du lit en unissant, à l'aide du Velcro, les languettes latérales situées à chaque coin de la base supérieure.
- (5) Unir avec le Velcro les protections en nylon situées aux extrémités du lit avec la base supérieure pour couvrir ainsi tous les orifices.
- (6) Relier les 2 ancrages situés sur les extrémités inférieures du matelas aux ancrages centraux de la base supérieure. Vous devez entendre un "clic" de blocage.

•BETTEINHANG ZUR ERHÖHUNG DER LIEGEFLÄCHE

- (1) Heben Sie den Nylonschutz an den Bettenden hoch. Danach sollten die 6 Sicherheits-Verankerungen frei liegen.
- (2) Verbinden Sie die Verankerungen am Betteinhang und die Verankerungen am Reisebettchen mit Hilfe der 6 Sicherheits-Klipps. Beim Einrasten muss es "Klick" machen.
- (3) Fügen Sie die Seitenteile des Betteinhangs und die Seitenteile des Reisebettchens zusammen, indem Sie die 2 Reißverschlüsse vollständig schließen. Die Reißverschlüsse befinden sich an den gegenüberliegenden Längsseiten des Einhangs bzw. Bettchens.
- (4) Schließen Sie die kleinen Öffnungen an den 4 Bettkanten, indem Sie die überstehenden Seitenenden an jeder Ecke des Betteinhangs mittels Klettverschluss am Bettchen fixieren.
- (5) Fixieren Sie den Nylonschutz an den Bettenden mittels Klettverschluss am Betteinhang, sodass alle Lücken verdeckt werden.
- (6) Verbinden Sie die 2 Verankerungen an den unteren Enden der Matratze mit den Verankerungen in der Mitte am Betteinhang. Beim Einrasten muss es "Klick" machen.

•COME COLLOCARE IL LIVELLO SUPERIORE

- (1) Sollevare le protezioni in nylon che si trovano nelle estremità della culla lasciando in vista i 6 tiranti di sicurezza.
- (2) Collegare i tiranti della base superiore ai tiranti della culla attraverso i 6 clip di sicurezza, si deve sentire lo scatto di bloccaggio.
- (3) Unire le bande laterali della base superiore con le bande laterali della culla chiudendo le 2 chiusure lampo fino all'estremità finale. Le chiusure lampo si trovano nelle estremità opposte.
- (4) Chiudere i piccoli fori che si trovano nei 4 angoli della culla unendo con il velcro le linguette laterali di ogni angolo della base superiore.
- (5) Unire con il velcro le protezioni in nylon che si trovano nelle estremità della culla con la base superiore in maniera da coprire i fori.
- (6) Collegare i due ancoraggi che si trovano alle estremità inferiori del materasso agli ancoraggi centrali della base superiore fino a sentire il "clac" di bloccaggio.

•COMO COLOCAR O NÍVEL SUPERIOR

- (1) Levantar as proteções de nylon situadas nas extremidades do berço deixando visíveis as 6 fixações de segurança.
- (2) Ligar as fixações da base superior das fixações do berço mediante os 6 cliques de segurança. Deve ouvir o "clique" de bloqueio.
- (3) Unir os lados da base superior com os lados do berço fechando os 2 ecleres até ao fim. Os ecleres encontram-se em extremidades opostas.
- (4) Fechar os pequenos orifícios situados nas 4 esquinas do berço unindo mediante velcro as pestanas laterais situadas em cada esquina da base superior.
- (5) Unir mediante velcro as proteções de nylon situadas nas extremidades do berço com a base superior cobrindo assim todos os orifícios.
- (6) Ligar os 2 fixadores situados nas extremidades inferiores do colchão aos fixadores centrais da base superior. Deve ouvir o 'clique' de bloqueio.

• Hoe het bovenste niveau te passen

- (1) Til de nylon beschermers aan de uiteinden van het bedje op en laat de 6 veiligheidsbevestigingspunten zichtbaar.
- (2) Verbind de bevestigingspunten van de bovenste basis met de verankeringspunten van het bed met behulp van de 6 veiligheidsclips, luister naar de "klik" wanneer ze op hun plaats klikken.
- (3) Verbind de zijanten van de bovenste basis met de zijanten van het bedje door de ritssluitingen helemaal tot het einde te doseren. De ritsen zijn aan tegenovergestelde uiteinden.
- (4) Sluit de kleine openingen aan de 4 hoeken van het bedje door de zijlijpjes aan elke hoek van de bovenste basis vast te maken met klittenband.
- (5) Bevestig de nylon beschermingen aan de uiteinden van het bedje aan de bovenste basis met klittenband om alle openingen te bedekken.
- (6) Verbind de 2 ankerpunten aan de uiteinden onder de matras met de centrale punten aan de bovenzijde van de basis. Ze moeten klikken als ze correct zijn vastgemaakt

***JAK UMÍSTIT VRCHNÍ POLOHU**

- (1) Nadzvedněte nylonové ochrany umístěné na okrajích postýlky tak, abyste měli volný přístup ke všem 6 upínacím prvkům.
- (2) Připojte upínací prvky vrchní základové části na upínací prvky postýlky 6 bezpečnostními sponkami. Dbejte, abyste zaslechli bezpečnostní kliknutí.
- (3) Spojte boční strany vrchní základové části s bočními stranami postýlky tak, že zapnete zipy až k okraji. Zipy končí opačných stranách.
- (4) Zavřete malé otvory nacházející se na všech 4 rozích postýlky tím způsobem, že sepnete suchým zipem postranní jazyčky, umístěné v každém rohu vrchní základové části.
- (5) Spojte suchým zipem nylonové ochrany, umístěné na okrajích postýlky, s vrchní základovou částí, aby se zakryly všechny otvory.
- (6) Sepněte obě 2 úchytky umístěné na spodní hraně matrace s úchytkami uprostřed vrchní podkladové vrstvy. Dbejte, abyste zaslechli typické klapnutí.

***HOGYAN HELEYZZE EL A FELSŐ SZINTET**

- (1) Emelje fel az ágy végén található nylon védőket, így láthatóvá válik a 6 biztonsági rögzítőelem.
- (2) Csatlakoztassa a felső alap rögzítőt az ágy rögzítőelemeihez a 6 biztonsági kapocszal, ilyenkor egy „klikk” zarángatot kell hallania.
- (3) Illesze össze a felső alap oldalait az ágy oldalával, a 2 zipzárat végig összehúzza. A zipzárak az ellenkező végeken találhatók.
- (4) Zárja le a kis nyílásokat az ágy négy sarkánál, összekapcsolva a tépőzárral az oldalsó pántokat, melyek a felső alap sarkain helyezkednek el.
- (5) A tépőzár segítségével illesze össze a nylon védőket az ágy végein a felső alappal, lefedve így az összes lyukat.
- (6) Csatlakoztassa a matrac alsó végein található 2 rögzítőt a felső alap középső rögzítőjéhez. Egy „klikk” hang jelzi a megfelelő rögzülést.

***KAKO POSTAVITI GORNJU RAZINU**

- (1) Podiți plastičnu zaštitu koja se nalazi na krajevima krevetića nakon čega će se pojaviti 6 sigurnosnih kopči.
- (2) Spojiti kopče na gornjoj podnici s kopčama na krevetiću pomoću 6 sigurnosnih spojnica, što će se potvrditi zvukom "klik" za blokiranje.
- (3) Spojite stranice gornje podnice sa stranicama krevetića tako da zatvorite 2 patentna zatvarača do kraja. Patentni zatvarači nalaze se na suprotnim krajevima.
- (4) Zatvorite male otvore koji se nalaze na sva 4 ugla krevetića tako da čičkom spojite rubove sa strane na svakom uglu gornje baze.
- (5) Čičkom spojite plastične štitnike na krajevima krevetića s gornjom podnicom kako bi se pokrili svi otvori.
- (6) Spojite 2 kopče smještene na krajevima donjeg dijela madraca na kopče u sredini na gornjem dijelu podnice. Pri blokiranju mora se čuti zvučni "klik".

•КАК УСТАНОВИТЬ ВЕРХНИЙ УРОВЕНЬ

- (1) Поднимите нейлоновые протекторы, расположенные на концах детской кроватки, оставив видимыми 6 защитных фиксирующих красок.
- (2) Соедините точки крепления верхнего основания с точками крепления кроватки, используя 6 предохранительных отводов, прислушайтесь к щелчку, когда замок встанет на место.
- (3) Соедините стороны верхнего основания со сторонами кроватки, закрыв 2 застежки-молнии до конца. Застежки-молнии на противоположных концах.
- (4) Закройте маленькие отверстия в 4-х углах кроватки, закрепив решетчатые петлицы в каждом углу верхнего основания с помощью липучки.
- (5) Закрепите нейлоновую защиту на спинках детской кроватки на верхнем ящике с помощью липучки, чтобы завязать все отверстия.
- (6) Соедините 2 анкерные точки на концах под матрасом с центральными анкерными точками на верхней стороне основания. При правильном закреплении они должны щелкнуть.

• КАК ДА ПОСТАВИТЕ ГОРНОТО НИВО

- (1) Повдигнете нейлоновые протекторы, намиращи се в краищата на креватчето, за да видите 6-те закрепващи обезопасителни устройства.
- (2) Съединете закрепващите устройства на горната основа със закрепващите устройства на креватчето посредством 6-те обезопасителни куки. Трябва да чуете щракване, когато те се блокират.
- (3) Съединете страничните панели на горната основа със страничните панели на креватчето като затворите докрай двата ципа. Циповете се намират на срещуположните краища.
- (4) Затворете малките отвори, намиращи се в 4-те краища на креватчето като съедините с помощта на велкро-ленти страничните капачета, разположени във всеки един от ъглите на горната основа.
- (5) Съединете с помощта на велкро-ленти нейлоновите протектори, намиращи се в краищата на креватчето и горната основа, като по този начин покриете всичките отвори.
- (6) Сгلوبете двете закрепващи устройства, намиращи се в долните краища на дошечето, към централните закрепващи устройства на горната основа. Трябва да чуете щракване, когато те се блокират.

•AKO VLOŽÍŤ VRCHNŮU POLOHU

- (1) Nadvihněte nylonové ochranné prvky na okrajoch postielky tak, aby bolo vidno 6 bezpečnostných kotviacich bodov.
- (2) Pripojte kotviace prvky vrchnej základne ku kotviacim prvkom postielky pomocou 6 bezpečnostných sponiek, pričom musíte počuť cvaknutie, ktoré sa ozve po ich zablokovaní,
- (3) Spojte bočné časti vrchnej základne s bočnými časťami postielky zapnutím 2 zipsov až po koniec. Zipsy sú na opačných stranách.
- (4) Zavrite drobné otvory v 4 rohoch postielky tak, že suchým zipsom zapnete bočné jazyčky v každom z rohov vrchnej základne.
- (5) Suchým zipsom zapnite nylonové chrániče na okrajoch postielky a vrchnú základňu, čím zakryjete všetky otvory.
- (6) Pripojte dva spájacie mechanizmy umiestnené na vnútorných koncoch matrace k stredovým spájacim mechanizmom hornej základne. Pri blokovaní by sa malo ozvať cvaknutie.

•ΠΩΣ ΝΑ ΤΟΠΟΘΕΤΗΣΕΤΕ ΤΟ ΠΛΑΝΟ ΕΠΙΠΕΔΟ

- (1) Σηκώστε τα νάilon προστατευτικά που βρίσκονται στα άκρα του παρκοκρέβατου, έτσι ώστε να εμφανιστούν οι 6 αγκυρώσεις ασφαλείας.
- (2) Συνδέστε τις αγκυρώσεις της πάνω βάσης με τις αγκυρώσεις του παρκοκρέβατου με τους 6 συνδέσμους ασφαλείας. Θα πρέπει να ακούσετε τον χαρακτηριστικό θόρυβο ασφάλισης.
- (3) Ενώστε τις πλαϊνές πλευρές της πάνω βάσης με τα πλαϊνά του παρκοκρέβατου κλείνοντας τα δύο φερμουάρ ως το τελικό τους άκρο. Τα φερμουάρ βρίσκονται σε αντίθετα άκρα.
- (4) Κλείστε τις μικρές οπές που βρίσκονται στις 4 γωνίες του παρκοκρέβατου ενώνοντας με σκρατες τις πλαϊνές προεξοχές που βρίσκονται στις τέσσερις γωνίες της πάνω βάσης
- (5) Ενώστε με σκρατες τα νάilon προστατευτικά που βρίσκονται στα άκρα του παρκοκρέβατου με την πάνω βάση, καλύπτοντας έτσι όλες τις τρύπες.
- (6) Ενώστε τους 2 συνδέσμους που βρίσκονται στα κάτω άκρα του στρώματος με τους κεντρικούς συνδέσμους της πάνω βάσης. Θα πρέπει να ακουστεί το χαρακτηριστικό "κλικ", ένδειξη ότι έχουν ασφαλιστεί.

• كيفية تركيب المستوى العلوي

- (1) ارفع الواقيات النابlon الموجودة في أطراف سرير الأطفال النقال وستظهر 6 نقاط تثبيت أمان.
- (2) صل نقاط تثبيت القاعدة العليا إلى النقاط الخطافية في سرير الأطفال النقال مستخدمًا مشابك الأمان الستة وأنت حتى تسمع صوت "نقرة" بمجرد استقرارها في أماكنها.
- (3) اربط جوانب القاعدة العليا بجوانب سرير الأطفال النقال عبر إغلاق السكابين الأثنين تمامًا حتى النهاية. ويكون السكابات في النهاية المعاكسة.
- (4) أغلق الفتحات الصغيرة في أركان سرير الأطفال النقال الأربعة عبر ربط الأشرطة الجانبية عند كل ركن من القاعدة العليا بالفيلكرو.
- (5) اربط الواقيات النابlon في أطراف سرير الأطفال النقال بالقاعدة العليا بالفيلكرو لتغطية الفتحات كافة.
- (6) صل نقطتين خطافيتين اثنتين موجودتين عند الأطراف أدنى المرتبة بالنقاط الخطافية المركزية الموجودة على جانب القاعدة العلوي. ينبغي أن يصدر عنها صوت نقرة عند ربطها ربطًا صحيحًا.

•**COMO DESMONTAR EL NIVEL SUPERIOR**

Proceder de manera inversa.

•**HOW TO TAKE DOWN THE UPPER LEVEL**

Proceed in the reverse order.

•**COMMENT DÉMONTER LE NIVEAU SUPÉRIEUR**

Procéder à l'inverse.

•**ABNAHME**

Um den Betteinhang abzunehmen, gehen Sie in der umgekehrten Reihenfolge vor.

•**COME SMONTARE IL LIVELLO SUPERIORE**

Ripetere le operazioni in maniera inversa.

•**COMO DESMONTAR O NÍVEL SUPERIOR**

Proceder de maneira inversa.

•**Hoe het bovenste niveau neer te halen**

Ga in omgekeerde volgorde te werk.

•**JAK SEJMOUT VRCHNÍ POLOHU**

Postupujte v opačném sledu.

•**HOGYAN SZERELJE SZÉT A FELSŐ SZINTET**

Járjon el ellenkező sorrendben.

•**КАКО СЕ SKIDA GORNJA RAZINA**

Postupite obratno.

•**КАК ПРИНЯТЬ ВНИЗ ВЕРХНИЙ УРОВЕНЬ?**

Установка производится в обратном порядке.

•**КАК ДА ДЕМОНТИРАТЕ ГОРНОТО ПОЛОЖЕНИЕ**

Процедирайте в обратен ред.

•**AKO ODMONTOVAŤ VRCHNÚ POLOHU**

Postupujte v opačnom poradí.

•**ΠΩΣ ΝΑ ΑΠΟΣΥΝΑΡΜΟΛΟΓΗΣΕΤΕ ΤΟ ΠΛΑΝΟ ΕΠΙΠΕΔΟ**

Ακολουθήστε την αντίστροφη διαδικασία.

•**كيفية إززال المستوى العلوي**

اتبع عكس الترتيب السالف الذكر.

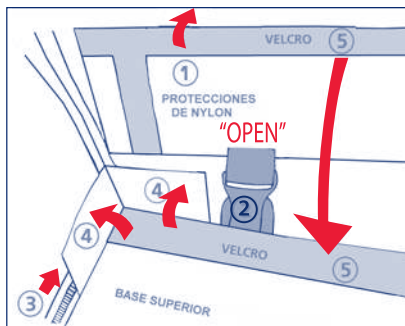
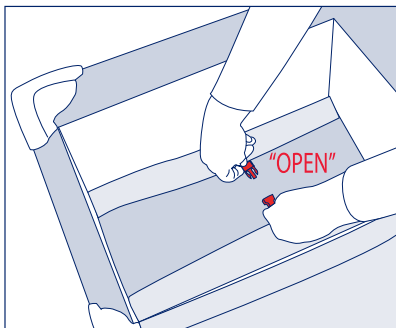

INSTALACIÓN DE LA BARRA DE PELUCHES

La barra de peluches debe ser instalada únicamente por un adulto.
Colocar la barra de peluches mediante los 2 clips de fijación.
El bebé puede jugar con los peluches pero no con la barra suelta sin estar instalada.
Retirar la barra de actividades cuando el niño pueda incorporarse por sí solo.

INSTALLING THE SOFT TOY BAR

The soft toy bar must only be installed by an adult.
Position the soft toy bar using the 2 fastening clips.
The baby can play with the soft toys but not with the bar on its own if not installed.
Remove the activity bar when the child can sit up on their own.

INSTALLATION DE LA BARRE POUR PELUCHES

La barre pour peluches doit être uniquement installée par un adulte.
Placer la barre pour peluches à l'aide des 2 clips de fixation.
Le bébé peut jouer avec les peluches mais pas avec la barre libre non installée.
Retirer la barre d'activités quand l'enfant peut se redresser tout seul.

STANGE MIT PLÜSCHTIEREN ANBRINGEN

Die Stange mit den Plüschtieren darf nur von einem Erwachsenen angebracht werden.
Stange mit den beiden Halteklammern an der Babyliege befestigen.
Das Kind kann zwar mit den aufgehängten Plüschtieren, nicht jedoch mit der losen, nicht aufgesetzten Stange spielen.
Sobald das Kind sich selbstständig aufrichten kann, muss die Stange mit den Plüschtieren entfernt werden.

INSTALLAZIONE DELLA BARRA PER I PELUCHE

La barra per i peluche dovrà essere installata solo da una persona adulta.
Collocare la barra per mezzo dei 2 clip di fissaggio.
Il bambino può giocare con i peluche ma non con la barra separatamente, staccata dalla sdraietta.
Togliere la barra/attività quando il bambino è capace di stare dritto da solo.

MONTAR A BARRA DE PELUCHES

A barra de peluches somente deve ser montada por um adulto.
Monte a barra de peluches na cadeira através dos 2 cliques de fixação.
O bebé pode brincar com os peluches, mas nunca com a barra solta não montada.
Retire a barra de actividades quando a criança possa sentar-se sozinha.

De zachte speelgoedstang installeren

De knuffelstang mag alleen door een volwassene worden geïnstalleerd.
Positioneer de knuffelknuppel met behulp van de 2 bevestigingsclips.
De baby kan met de knuffels spelen, maar niet alleen met de bar als deze niet is geïnstalleerd.
Verwijder de activiteitenbalk als het kind zelfstandig kan zitten.

PŘIMONTOVÁNÍ HRAZDÍČKY NA PLYŠOVÉ HRAČKY

Hrazdíkka na pověšení plyšových hraček může být přimontována pouze dospělou osobou.
Umístí hrazdíkku na plyšové hračky pomocí 2 přípevňovacích svorek.
Dítě si může hrát s hračkami, ale ne s volnou hrazdíkku, pokud není přimontovaná.
Odmontovat hrazdíkku, když se dítě samo zvedá.

A PLÜSSFIGURÁS RÚD FELSZERELÉSE

A plüssfigurás rudat kizárólag felnőtt szerelheti fel.
Helyezze el a plüssfigurás rudat a két rögzítő kapocsal.
A baba játszhat a rudról leőgő plüssfigurákkal, de ne engedje a felszereletlen rúddal játszani.
Ha a gyermek már magától fel tud ülni, vegye le a játszórudat.

POSTAVLJANJE LUKA S IGRAČKAMA

Isključivo odrasle osobe trebaju postavljati luk s igračkama.
Postavite luk s igračkama pomoću dvije kvačice.
Beba se može igrati mekim igračkama, ali ne smije se igrati lukom ako on nije pričvršćen.
Skinuti luk s igračkama čim se dijete može samo uspraviti u sjedeći položaj.

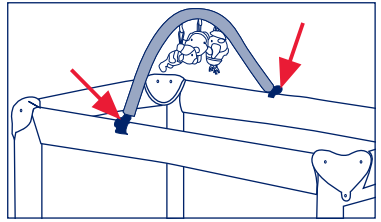

УСТАНОВКА ПЛАНКИ МЯГКОЙ ИГРУШКИ

Планка мягкой игрушки должна устанавливаться только взрослым лицом.
Установите на стойку мягкую игрушку с помощью 2 зажимов.
Ребенок может играть с мягкими игрушками, но не может играть со штангой, если она не установлена.
Снимите планку активности, когда ребенок может уснуть самостоятельно.

تركيب عارضة الألعاب اللينة

يجب أن يتولى شخص بالغ تركيب عارضة الألعاب اللينة.
ضع عارضة الألعاب اللينة في مكانها مستخدمًا مشبكي التثبيت.
يمكن أن يلعب الطفل بالألعاب اللينة ولكن لا يمكنه اللعب بالعارضة ما لم يجر تركيبها.
اخلع عارضة اللعب متى تمكن الطفل من الجلوس بمفرده.

ES COMO PLEGAR LA CUNA DE VIAJE
GB HOW TO FOLD THE TRAVEL COT UP
FR DÉMONTAGE DU LIT DE VOYAGE POUR ENFANT
DE ABBAU
IT COME SMONTARE IL LETTINO DA VIAGGIO
PT COMO DOBRAR O BERÇO DE VIAGEM
NL Hoe de reiswieg op te vouwen
CZ JAK SLOŽIT CESTOVNÍ POSTÝLKU

HU AZ UTAZÓÁGY ÖSSZEHAJTÁSA
HR KAKO SKLOPITI PRENOSIVI KREVETIĆ
RU КАК СКЛАДЫВАТЬ ПЕРЕНОСНУЮ ДЕТСКУЮ КРОВАТКУ?
BG КАК ДА СГЪНЕТЕ ПЕРЕНОСИМОТО КРЕВАТЧЕ
SK SKLADANIE CESTOVNEJ POSTIELKY
EL ΠΩΣ ΝΑ ΔΙΠΛΩΣΕΤΕ ΤΟ ΠΑΡΚΟΚΡΕΒΑΤΟ
AR كيفية طي سرير الأطفال النقال

- A) Retirar el colchón del interior de la cuna. Tirar hacia arriba de todas las anillas situadas en el fondo de la cuna.
Verificar que la parte inferior de cada lado se ha doblado hacia arriba.
- A) Take the mattress out of the cot. Pull up on all the rings placed on the bottom of the cot.
Make sure the bottom part of each side has folded upwards.
- A) Retirer le matelas de l'intérieur du lit. Tirer vers en haut tous les anneaux situés au fond du lit.
Vérifier que la partie inférieure de chaque côté soit pliée vers le haut.
- A) Entfernen Sie die Matratzenunterlage. Ziehen Sie anschließend alle Laschen am Bettboden nach oben.
Stellen Sie sicher, dass der Unterteil jeder Seite nach oben geklappt ist.
- A) Togliere il materassino dall'interno del lettino. Tirare verso l'alto tutti gli anelli situati nel fondo del lettino.
Controllare che la parte inferiore di ogni lato si sia piegata verso l'alto.
- A) Retirar o colchão do interior do berço. Puxar para cima todas as anilhas situadas no fundo do berço.
Verificar se a parte inferior de cada lado se dobrou para cima.
- A) Haal de matras uit het bed. Trek alle ringen aan de onderkant van het bedje omhoog. Zorg ervoor dat het onderste deel van elke kant naar boven is gevouwen.
- A) Vyměte z postýlky matraci. Zatáhněte směrem vzhůru za všechny kroužky umístěné na dně postýlky.
Přesvědčte se, zda se spodní část každé strany složila směrem vzhůru.
- A) Vegye ki a belső matracot az ágyból. Húzza felfelé az ágy alján található összes gyűrűt.
Ellenőrizze, hogy mindegyik oldal alsó része felfele összehajlott.
- A) Izvaditi madrac iz krevetića. Izvući prema gore iz svih prstenova koji se nalaze na dnu krevetića.
Provjeriti je li se donji dio na svakoj strani malo savinuo prema gore.
- A) Достаньте матрас из детской кроватки. Потяните вверх все кольца, расположенные на дне кроватки.
Убедитесь, что нижняя часть каждой стороны загнута вверх.
- A) Izvadete dšucheto ot krevatčeto. Dŕpnete naгоре vsičkrite halķi, namiŕaŕci se na dŕno to krevatčeto.
Проверете дали долната част на всеки страничен панел се е сгънала нагоре.

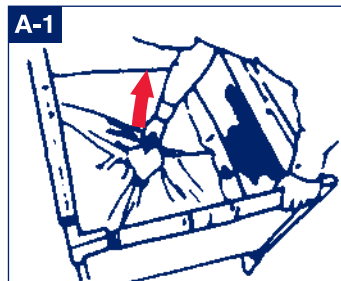

- A) Z postielky vyberte matrac. Všetky krúžky na dne postielky potiahnite nahor. Skontrolujte, či sa spodná časť na každej strane ohla nahor.
- A) Αφαιρέστε το στρώμα από το εσωτερικό του παρκοκρεβάτου. Τραβήξτε προς τα πάνω όλους τους κρίκους που βρίσκονται στη βάση του παρκοκρεβάτου. Βεβαιωθείτε ότι το κάτω μέρος κάθε πλευράς έχει διπλωθεί προς τα πάνω.
- A) أخرج المرتبة من سرير الأطفال النقال واسحب كل الحلقات المثبتة أسفله.
تأكد من طي الجزء السفلي من كل جانب لأعلى.

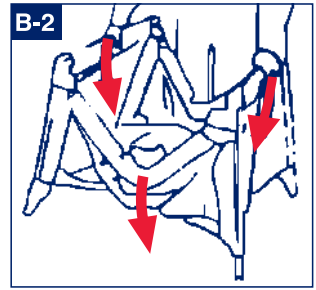
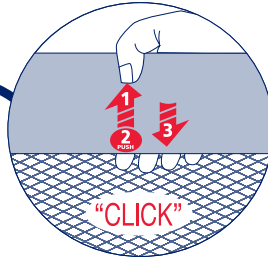
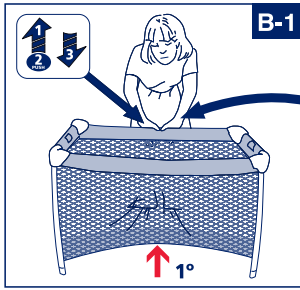

- B) Levantar los laterales de la **base de la cuna** como se indica en el dibujo (B1).
Levantar la baranda por el interior y desbloquear con los dedos hacia arriba el pulsador de seguridad situado debajo de la barra.
 - B) Lift the sides **of the cot base** as shown in the diagram (B1).
Lift the rail from the inside and push the safety button underneath the bar upwards to unlock it.
 - B) Lever les côtés latéraux de la **base du lit** comme indiqué sur le dessin (B1).
Lever la barre d'appui par l'intérieur et débloquer en remontant jusqu'en haut avec les doigts le bouton poussoir de sécurité situé sous la barre d'appui.
 - B) Heben Sie die Seiten des **Wiegenbodens** wie in der Zeichnung (B1) gezeigt hoch.
Heben Sie das Geländer von innen hoch und entriegeln Sie den sich unter der Stange befindenden Sicherheitsdruckknopf mit den Fingern nach oben.
 - B) Sollevare i lati della **base della culla** come indicato nel disegno (B1).
Sollevare la spondina dall'interno e sbloccare il pulsante di sicurezza che si trova sotto la barra spingendo verso l'alto con le dita.
 - B) Levantar as laterais da **base do berço** como indicado no desenho (B1).
Levantar a barreira pelo interior e desbloquear com os dedos o fecho de segurança situado debaixo da barra.
 - B) Til de zijkanten **van de wiegbedem** op zoals in de afbeelding (B1).
Til de rail van binnenuit op en druk de veiligheidsknop onder de bar omhoog om deze te ontgrendelen.
 - B) Nadzvedněte boční strany **základny postýlky** dle znázornění na obrázku (B1).
Nadzvedněte zábradlí z vnější strany a prsty stlačte směrem nahoru bezpečnostní pojistku umístěnou pod tyčí, aby se uvolnila.
 - B) Nyomja fel az **utazóágy alaplának** oldalsó részét, ahogy a (B1) ábra mutatja.
Nyomja fel belülről az oldalsó rudat és kézzel oldja ki a rúd alsó részén található biztonsági rögzítőt.
 - B) Podignite stranice s **podnice krevetića** prema uputama na crtežu (B1).
Podići ogradicu s unutarnje strane i deblokirati prstima pomakom prema gore sigurnosno dugme koje se nalazi ispod prečke.
 - B) Поднимите стороны **основания кроватки**, как показано на диаграмме (B1).
Поднимите поручень изнутри и нажмите кнопку безопасности под перекладиной вверх, чтобы разблокировать ее.
 - B) Повдигнете страничните панели **на основата на крeвaтчeтo** така, както е показано на рисунката (B1)
Повдигнете парaпeтa от вътрешната страна и отблoкaйрaйтe, с пръстите кaтo нaтиснeтe нaгoрe бyтoнa зa oбeзoпaсaвaнe, нaмaщaтe сe пoд рaмкaтa.
 - B) Zdvihněte boční strany základne **postel'ky** tak, ako je uvedené na obrázku (B1)
Zdvihněte boční strany za vnitřní část a potiahnutím prstami odblokujte bezpečnostné tlačidlo pod tyčou.
 - B) Σηκώστε τα πλευρά της **βάσης του παρκοκρεβάτου**, όπως φαίνεται στο σχέδιο (B1).
Σηκώστε τη μπάρα από την εσωτερική πλευρά και απασφαλίστε το διακόπτη ασφαλείας που βρίσκεται κάτω από τη μπάρα απώροντας τον με τα δάχτυλα σας προς τα πάνω
- B) ارفع جوانب قاعدة سرير الأطفال النقال كما الموضح في الرسم التوضيحي (ب1)
ارفع المسار من الجانب وادفع زر الأمان الموجود أسفل العارضة لأعلى لفتح (الشكل ب).

•C) La base de la cuna debe estar en la posición más alta posible para permitir de este modo el plegado completo de las patas. (Figuras C-1 y C-2).

•C) The base of the cot should be in the highest position possible in order to facilitate complete folding of the legs. (Figures C-1 and C-2).

•C) La base du lit doit être dans la position la plus haute possible pour permettre le pliage complet des pieds. (Figures C-1 et C-2).

•C) Damit die Beine vollständig eingeklappt werden können, muss sich der Bettboden in der höchstmöglichen Stellung befinden (Bilder C-1 und C-2).

•C) La base del lettino deve stare nella posizione più alta possibile perché sia possibile in questo modo piegare completamente le gambe. (Figure C-1 e C-2).

•C) A base do berço deve estar na posição mais alta possível para permitir desta maneira a dobragem completa dos pés. (Figuras C-1 e C-2).

•C) De bodem van het bedje moet in de hoogst mogelijke stand staan om het volledig opvouwen van de poten te vergemakkelijken. (Figuur C-1 en C-2).

•C) Základová část postýlky musí být co nejvýše, aby bylo možné kompletně složit nohy (Obr. C-1 a C-2).

•C) Az ágy alapjának a lehető legmagasabb helyzetben kell lennie ahhoz, hogy így a lábakat teljesen össze lehessen csukni. (C-1 és C-2 Ábrák)

•C) Podnica krevetića mora biti na najvišoj razini kako bi se time omogućilo potpuno sklapanje nožica. (Crtež C-1 i C-2)

•C) Основание детской кроватки должно находиться в максимально высоком положении, чтобы облегчить полное складывание ножек. (Рисунки C-1 и C-2).

•C) Основата на крватчето трябва да се намира във възможно най-високо положение, за да може краката да се сгънат напълно. (Фиг. C-1 и C-2).

•C) Základňa postielky musí byť v čo najvyššej polohe, aby sa jej dali celkom zložiť nohy. (obr. C-1 a C-2).

•C) Η βάση του παρκοκρέβατου πρέπει να βρίσκεται σε όσο το δυνατόν ψηλότερη θέση, ώστε να διπλωθούν πλήρως τα πόδια. (Εικόνες C-1 και C-2)

•C) ينبغي أن تكون قاعدة سرير الأطفال النقال في أعلى وضعية ممكنة لتيسير طي السيقان طيًا كاملاً (الشكلان ج 1 و ج 2).

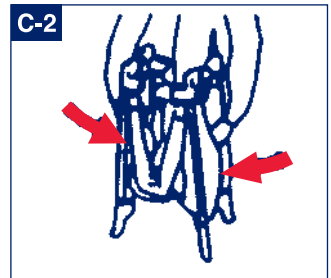
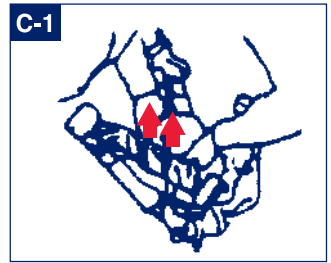

- D) Envuelva la cuna con el colchón-base y átelo con sus cintas de velcro. (Figura D-1).
- D) Wrap the cot in the mattress base and tie it with the velcro bands. (Figure D-1).
- D) Enrouler le matelas-base autour du lit et l'attacher avec les rubans en velcro. (Figure D-1).
- D) Legen Sie die Matratzenunterlage um das eingeklappte Reisebettchen und schließen Sie die Klettverschlüsse. (Bild D-1).
- D) Avvolgere il lettino con il materasso che fa da base e fissarlo con le cinghie di velcro. (Figura D-1).
- D) Envolve o berço com o colchão-base e ate-o com as suas fitas de velcro. (Figura D-1).
- D)Wikkel het bedje in de matrasbodem en bind het vast met de klittenband. (Figuur D-1).
- D) Sbalte postýlku s matrací-základovou částí a sepněte ji přezkami na suchý zip. (Obr. D-1).
- D) Csomagolja be az ágyat a matrac-alappal, és kösse át a tépőzáras szalagokkal (D-1 Ábra)
- D) Složite krevetić skupa s temeljnim madracem i učvrstite ga njegovim trakama na čičak. (Crtež D-1)
- D) Оберните кроватку основанием матраса и завяжите ее липучками. (Рисунок D-1).
- D) Обвийте крeватчeтo с дoшeчeтo-oснoвa и гo зaтeгнeтe с пoмoщтa нa вeлкрo-лeнтитe. (Фиг. D-1).
- D) Zbalte postielku s matracom – základnou časťou a zapnite ju prackami na suchý, zips. (obr. D-1)..
- D) Τυλίξτε το παρκοκρέβατο με το στρώμα βάσης και δέστε το με τις ταινίες σκρατς που διαθέτει. (Εικόνα D-1).
- D) لَفْ سَريرِ الأَطفالِ التَقالِ في قاعِدةِ المَرْتبَةِ واربطه بأشرطةِ الفيلكرو (الشكل د-1)

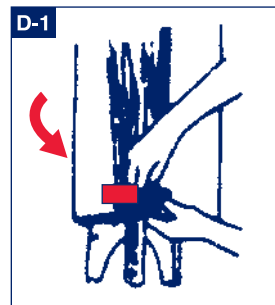

•E) Utilice la funda con cremallera para un fácil transporte y almacenamiento. (Figuras E-1 y E-2).

•E) Use the zip-bag for easy carriage and storage. (Figures E-1 and E-2).

•E) Utilisez la housse à fermeture-éclair pour le transporter et le garder facilement. (Figure E-1 et E-2).

•E) Benutzen Sie die Reißverschluss tasche zum einfachen Transport und zur Aufbewahrung des Bettchens. (Bilder E-1 und E-2).

•E) Utilizzare la fodera con cerniera per un facile trasporto e per il suo immagazzinaggio. (Figure E-1 e E-2).

•E) Utilize o forro com fecho eclair para um transporte fácil e para armazenagem. (Figuras E-1 e E-2).

•E)Gebruik de zak met ritssluiting voor gemakkelijk vervoer en opslag. (Figuur E-1 en E-2).

•E) Uložte ji do pouzdra se zipem, které se snadno přenáší a uskladňuje. (Obr. E-1 a E-2).

•E) Használja a zipzáras huzatot a könnyű szállításhoz és tároláshoz.

•E) Možete koristiti navlaku s patentnim zatvaračem kako bi Vam bilo laže krevetici prenositi i pospremiti. (Crtež E-1 i E-2) áshoz.

•E) Используйте пакет-струна для удобной переноски и хранения. (Рисунки E-1 и E-2).

•E) Използвайте калфа с цип за лесно пренасяне и съхраняване. (Фиг. E-1 и E-2).

•E) Na ľahké prenášanie a skladovanie používajte puzdro so zipsom. (obr. E-1 a E-2).

•E) Χρησιμοποιήστε τη θήκη με φερμουάρ για να μεταφέρετε και να αποθηκεύσετε εύκολα το παρκοκρέβατο. (Εικόνες E-1 και E-2).

• (هـ) استخدم الحقيبية المجهزة بسحاب للحمل والتخزين بسهولة (الشكلان هـ 1 و هـ 2).

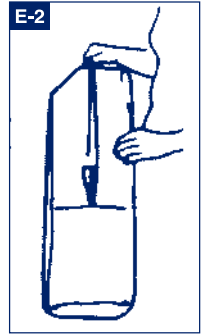
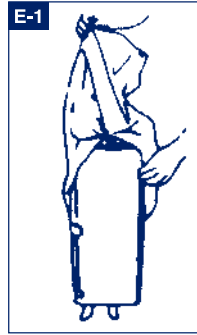



Toy bar
Spielstrange
Barre de jeu
Barra de juego
Barra gioco
Barra de brinquedos
Бар для игрушек
Játékbár
Speelgoedbar
Toy bar
Бар за играчки
Hrazdička
ΟΔΗΓΙΕΣ ΧΡΗΣΗΣ
قضايا الألعاب

EN 716-1:2017+AC 2019
UNE EN 16890: 2018

 **Jané**
JANÉ, S.A.

Pol. Industrial Riera de Caldes
C/. Mercaders, 34

08184 Palau Solità i Plegamans -BARCELONA
Tel. +34 93 703 18 00 Fax. +34 93 703 18 04
N.I.F. A-08234999

www.janeworld.com

IM-1672,05